

StiroSystem

IRONING STATIONS

- Manuale d'istruzione
- Instruction Manual
- Gebrauchsanleitung
- Notice d'utilisation
- Manual de Instrucciones

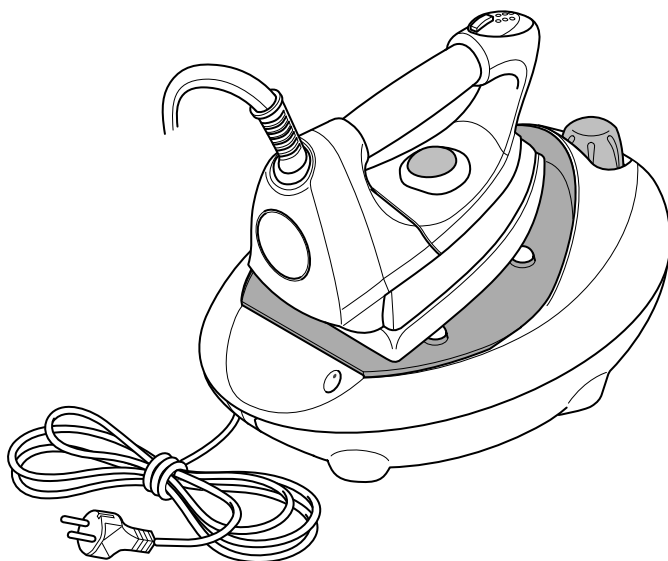

STIROSYSTEM IS 55 HSM/X



eurolflex

INDICE	PAGINA
Avvertenze di sicurezza.....	4
Indicazioni in merito alle istruzioni.....	6
Disimballaggio.....	6
Elenco delle parti e degli elementi di comando.....	7
Dati tecnici.....	7
Brevi istruzioni d'uso.....	8
– Collocazione.....	8
Messa in funzione.....	9-11
Pulizia.....	12
Custodia.....	13
Manutenzione.....	13
Disturbi di funzionamento.....	14

Congratulazioni! Con l'acquisto di questa sistema stirante si è assicurato un prodotto di alta qualità realizzato con la massima cura. Con un'adeguata manutenzione il sistema stirante fornirà degli ottimi risultati per molto tempo. Prima della messa in funzione iniziale, **La** preghiamo comunque di leggere attentamente le seguenti istruzioni d'uso e soprattutto di osservare in modo preciso le avvertenze di sicurezza.

Avvertenze di sicurezza

Prima dell'uso

- Leggere attentamente tutte le informazioni riportate di seguito. Contengono utili indicazioni riguardo all'utilizzo, la sicurezza e la manutenzione dell'apparecchio. Conservate con cura queste istruzioni ed eventualmente consegnatele ai futuri proprietari.
- L'apparecchio è conforme alle normative di sicurezza CE e alle leggi vigenti in materia di sicurezza degli apparecchi.
- Questi apparecchi soddisfano le condizioni delle direttive europee 89/336/CEE "compatibilità elettromagnetica" e 73/23/CEE "Sicurezza dei prodotti elettrici". L'apparecchio riporta sulla targhetta identificativa il marchio CE.
- Il costruttore si riserva il diritto di apportare modifiche di progettazione e dotazione dell'apparecchio senza preavviso
- Non accendere mai l'apparecchio se il tubo del vapore presenta danni evidenti (crepe/tagli), se il cavo d'alimentazione è danneggiato o se si sospetta la presenza di danni non visibili (ad esempio in seguito ad una caduta).
- Collegate l'apparecchio solo dopo essersi assicurati che il voltaggio della rete elettrica corrisponda a quello indicato sulla targhetta dell'apparecchio.
- La presa di corrente deve essere dotata d'interuttore automatico a 10A
- Se si usano prolunghe elettriche, verificare che siano idonee all'impiego e da 10A.
- Le prolunghe elettriche devono essere completamente srotolate prima dell'uso.
- Assicurarsi che la presa di corrente sia dotata di messa a terra.
- Assicurarsi prima di utilizzare gli accessori vapore che quest'ultimi siano saldamente collegati tra loro. Nel caso in cui non fossero fissati correttamente, il vapore che fuoriesce dalle giunzioni potrebbe causare scottature. Prestare molta attenzione.

Indicazioni generali

- Utilizzare il prodotto solo su superfici piane e non inclinate. Non usare il prodotto in posizione verticale.
- Nel caso in cui l'apparecchio risulta danneggiato a seguito di un uso improprio, di una riparazione o manutenzione non conforme, il costruttore declina ogni responsabilità per eventuali danni a cose e persone.
- Le riparazioni devono essere effettuate esclusivamente da parte di personale autorizzato dall'azienda costruttrice. Gli apparecchi riparati da personale non autorizzato rappresentano un pericolo per chi li utilizza e annullano la garanzia.
- Il cavo d'alimentazione deve essere sostituito esclusivamente dal personale dei centri d'assistenza autorizzati dal costruttore.
- Riporre l'apparecchio in un luogo asciutto.
- Non riporre l'apparecchio all'aperto.
- Non esporre l'apparecchio ad agenti atmosferici, all'umidità o a fonti di calore.
- Per pulire l'apparecchio utilizzare un panno asciutto o leggermente umido.
- Utilizzare esclusivamente gli accessori raccomandati dal fabbricante.

Indicazioni sulla sicurezza

- Il vapore fuoriesce dall'apparecchio a temperature molto elevate. L'apparecchio e gli accessori possono scottare. Evitare di toccarli. Il simbolo del vapore  (simbolo 5597 della IEC 60417-1) indica: Attenzione pericolo di scottature!
- L'apparecchio non deve essere utilizzato da bambini o disabili se non sotto stretta sorveglianza.

Avvertenze di sicurezza

- Questo apparecchio non è un giocattolo; l'utilizzo di questa apparecchiatura elettrica in presenza dei bambini deve avvenire esclusivamente sotto la costante sorveglianza di un adulto.
- Dopo l'uso riporre il prodotto in un luogo sicuro e soprattutto fuori dalla portata dei bambini.
- A seguito di una caduta dell'apparecchio, staccare immediatamente la spina dalla corrente e rivolgersi ai centri d'assistenza tecnica autorizzata.
- Non tirare il cavo o l'apparecchio per disinserire la spina.
- Verificare che il cavo d'alimentazione non entri in contatto con spigoli taglienti.
- Le parti in tensione (interruttore, spina, componenti elettronici, ecc) non devono entrare a contatto con l'acqua.
- Prima d'ogni operazione di manutenzione, di pulizia nonché dopo l'utilizzo, staccare l'apparecchio dalla presa di corrente. Lasciare raffreddare l'unità vapore.
- Non lasciare l'apparecchio acceso incustodito. Staccare la spina se necessario assentarsi anche per pochi minuti.
- Aprire la caldaia solo quando l'apparecchio è spento, privo di pressione e raffreddato. Svitare leggermente il tappo della caldaia. Prima di aprirlo completamente fare uscire tutto il vapore residuo.
- Utilizzare per il riempimento della caldaia esclusivamente acqua senza l'aggiunta d'additivi, profumi e sostanze chimiche di qualsiasi genere.
- Durante l'utilizzo si raccomanda di non capovolgere o inclinare l'apparecchio.
- Non dirigere il getto di vapore verso persone, animali e piante.
- Non dirigere il getto di vapore su elettrodomestici o apparecchiature elettriche in genere.
- Non inserire alcun oggetto nelle varie aperture e non utilizzare l'apparecchio con qualsiasi apertura bloccata.
- Non utilizzare il prodotto con mani bagnate o a piedi nudi.
- Non utilizzare l'apparecchio vicino a sostanze infiammabili e/o esplosive

Indicazioni sullo smaltimento

- L'imballo e l'apparecchio non più utilizzabile devono essere smaltiti secondo le norme vigenti nella vostra zona di residenza.
- I materiali d'imballaggio vanno gettati negli appositi cassonetti della raccolta differenziata, affinché siano adeguatamente riciclati.
- L'apparecchio dismesso deve essere portato in un apposito centro di raccolta.

Indicazioni in merito alle istruzioni

Queste istruzioni d'uso non possono tener conto di ogni possibile impiego.

Per ulteriori informazioni o nel caso di eventuali problemi che non vengono approfonditi o trattati in queste istruzioni, rivolgersi al Centro di assistenza tecnica più vicino a voi.

Conservi accuratamente queste istruzioni d'uso e le consegne comunque ad un eventuale altro utente.

Disimballaggio

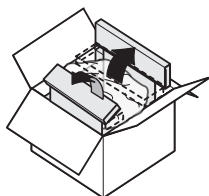

– **Togliere l'apparecchio dall'imballaggio**

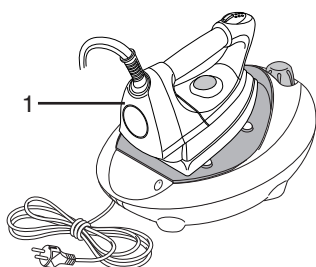

– **Controllare** che i seguenti elementi siano presenti nell'imballaggio:

1. Ferro da stiro
2. Imbuto

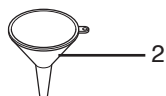

Distuggere eventuali sacchetti di plastica, poiché possono diventare un giocattolo pericoloso per i bambini!

Consiglio:

Conservare l'imballaggio per eventuali futuri trasporti (ad es. traslochi, riparazioni, ecc.).

Elenco delle parti e degli elementi di comando

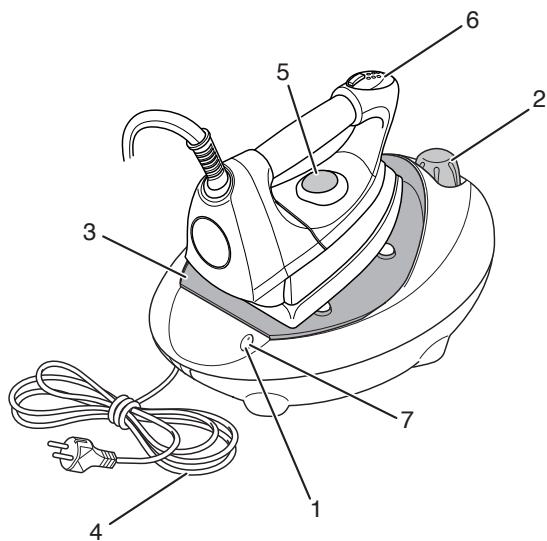

1. Interruttore generale ON/OFF
2. Tappo di sicurezza
3. Tappetino appoggia ferro
4. Cavo di alimentazione
5. Regolatore termostato ferro
6. Tasto emissione vapore
7. Spia alimentazione / Pronto stiro

Dati tecnici IS 55 HSM/X

Alimentazione:	230V / 50Hz
Potenza caldaia:	1450 W
Potenza del ferro:	850W

Brevi istruzioni d'uso

Queste istruzioni brevi contengono soltanto le tappe salienti di utilizzo dell'apparecchio. Per motivi di sicurezza è consigliabile leggere le istruzioni d'uso dettagliate (vedi pagina successiva), in cui vengono descritte tutte le funzioni importanti. Osservare le prescrizioni di sicurezza a pagina 4.

1. Collocazione

- Collocare l'apparecchio sul tappeto in silicone.
Scegliere una superficie asciutta, stabile e piana vicino a una presa di corrente elettrica
- Impiegare il ferro soltanto in locali asciutti
- Usare soltanto prolunghe adeguate (3 poli con terra e un filo con 1 mm² di sezione); attenzione a non inciampare nel cavo

2. Riempire d'acqua

- Estrarre la spina dalla presa di corrente
- Riempire la caldaia con acqua svitando il tappo di sicurezza (eseguire questa operazione ogni qualvolta si inizia a stirare per evitare inutili perdite di tempo quando la macchina è calda)
- Chiudere il tappo di sicurezza.

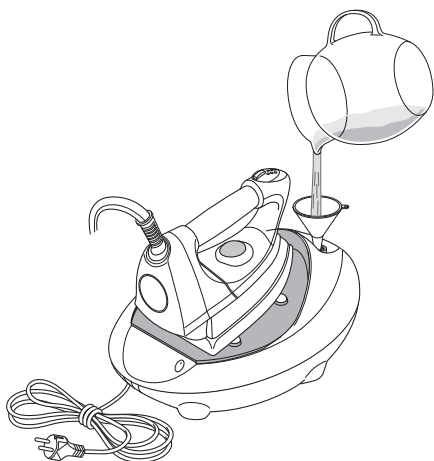

3. Messa in funzione

- Inserire la spina nella presa di corrente (230 V/50 Hz).
- Accendere la macchina tramite il tasto ON/OFF (1) (accendere la macchina solo se contiene acqua: potrebbe surriscaldarsi), la spia dell'interruttore si accende.
- Per stirare a vapore, girare sempre il selettore nel settore compreso tra ☞ ☞ e «...».

Aspettare alcuni minuti che l'acqua in caldaia raggiunga la temperatura di esercizio, la spia dell'interruttore si spegne.

- Iniziare a stirare premendo il tasto vapore sul ferro se si desidera l'emissione del vapore.
- Premere il «tasto vapore» sul ferro da stiro

Attenzione: il vapore che fuoriesce è bollente!

Pericolo di ustioni!

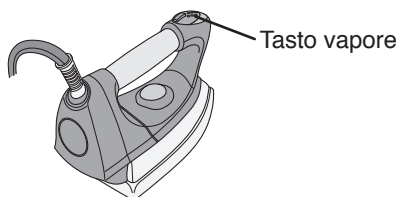

- Dopo l'accensione o dopo una lunga pausa di lavoro, dirigere il primo getto di vapore in aria, e non sul capo da stirare, in modo che l'eventuale acqua di condensa venga espulsa senza macchiare l'indumento
- Durante l'espulsione del primo getto di vapore, la pressione si abbassa rapidamente. Non si tratta di un guasto, ma del normale funzionamento

4. Dopo aver stirato

- Premere il tasto ON/OFF (1).
- Attendere che l'apparecchio si sia completamente raffreddato.
- Riporlo in un luogo asciutto e lontano dalla presenza di bambini.

Prima della messa in funzione iniziale
Non dimenticare mai che un approccio inadeguato alla corrente elettrica può avere conseguenze fatali. Prestare perciò attenzione alle avvertenze di sicurezza riportate a pagina 4.

- **Prima di riempire d'acqua, spegnere sempre l'apparecchio ed estrarre la spina dalla presa di corrente**
- **Non toccare la piastra del ferro in funzione: pericolo di ustioni!**
- **La piastra del ferro da stiro non deve mai entrare in contatto col cavo elettrico**
- **Fare attenzione che il vapore non colpisca altre persone: pericolo di ustioni!**
- **Pulire l'apparecchio soltanto quando è disinserito e completamente raffreddato**

1. Collocazione

Scegliere il luogo di collocazione osservando i seguenti punti:

- Per il ferro da stiro è possibile impiegare un asse da stiro stabile con un piano di lavoro permeabile al vapore (ad es. in lamiera stirata)
- Fare attenzione affinché la superficie di appoggio sia piana, stabile, asciutta e vicina a una presa di corrente
- Non collocare l'apparecchio su superfici calde o vicino a fiamme libere
- Utilizzare l'apparecchio soltanto in locali asciutti
- Utilizzare soltanto prolunghe adeguate (3 poli con terra e un filo di 1 mm² di sezione); attenzione a non inciampare nel cavo
- Per evitare ustioni assicurarsi che i bambini non abbiano la possibilità di avvicinarsi all'apparecchio in funzione o di giocare con esso
- Durante la pausa di lavoro appoggiare il ferro sul tappeto in silicone

Attenzione: gli assi da stiro dotati di un piano di legno e di rivestimenti «argentati» non sono adatti, poiché non lasciano passare il vapore. A causa della grande quantità di vapore, il legno rischia di danneggiarsi.

Messa in funzione

2. Informazioni concernenti l'acqua

Per l'utilizzo del sistema IS 55 si consiglia l'impiego di acqua distillata o demineralizzata.

L'acqua trattata con sistemi di decalcificazione di qualsiasi tipo (ad es. a base di sale) o l'acqua proveniente dalle asciugatrici **non è adatta** poiché può essere molto corrosiva, aggressiva. **Non utilizzare acqua trattata con filtri a cartuccia** poiché i residui (ad es. particelle di carbone attivo) potrebbero bloccare le parti meccaniche dell'apparecchio.

Non aggiungere mai all'acqua sostanze odorose o additivi di altro tipo.

L'acqua non trattata nel modo giusto può causare danni al processo di vaporizzazione con conseguenti spese di pulizia e di riparazione.

3. Riempire d'acqua

Prima di aggiungere acqua fare raffreddare il generatore.

- Con l'interruttore ON/OFF spegnere la macchina.
- Aspettare qualche minuto che l'acqua all'interno della caldaia scenda di temperatura.
- Svitare il tappo di sicurezza con cautela e lentamente lasciando sfatare le rimanenze di vapore.
- Introdurre l'acqua.
- Avvitare ben stretto il tappo di sicurezza.
- Riattaccare la spina alla presa di corrente.
- Aspettare alcuni minuti che l'acqua in caldaia raggiunga la temperatura di esercizio, la spia dell'interruttore si spegne.

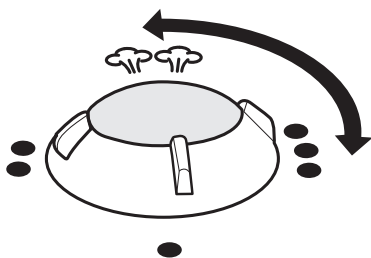
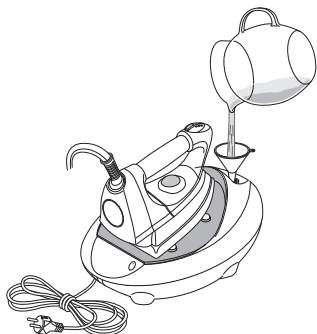

4. Selettore della temperatura

- Per stirare a vapore girare il selettore della temperatura nel settore vapore, compreso tra «☁☁» e «***». In questa fascia di temperatura si possono stirare a vapore tutti i tessuti

Suggerimento:

- I simboli di stiratura sulle etichette si riferiscono unicamente alla stiratura a secco e non devono essere osservati in caso di stiratura a vapore. Per tessuti molto delicati consigliamo l'utilizzo di un panno

Suggerimento:

- Col primo riscaldamento può uscire un po' di fumo dal ferro da stiro. E' un fatto puramente tecnico, che non deve destare preoccupazione

Messa in funzione

5. Stirare a secco

Preparare l'apparecchio

- Appoggiare il ferro da stiro sul tappeto in silicone
- Separare i capi da stirare in base al tipo di tessuto, rispettivamente alla temperatura indicata sull'etichetta degli indumenti. Stirare dapprima i capi che richiedono la temperatura più bassa.

Accensione dell'apparecchio

- Mettere il ferro da stiro sul tappeto in silicone
- Inserire la spina nella presa di corrente
- Girare il selettore del ferro da stiro sulla temperatura desiderata:
 - = fibre sintetiche (temperatura bassa)
 - = lana/seta (temperatura media)
 - = lino/cotone (temperatura alta)

Stirare a secco

- Stirare senza premere il tasto vapore

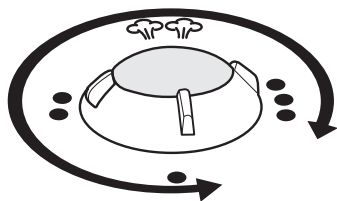

Posizione del ferro da stiro

- Durante le pause di lavoro appoggiare il ferro sul tappeto in silicone

Dopo la stiratura a secco

- Premere il tasto ON/OFF (1).
- Attendere che l'apparecchio si sia completamente raffreddato.
- Riporlo in un luogo asciutto e lontano dalla presenza di bambini.

Importante: riporre l'apparecchio solo quando si è raffreddato completamente!

Pulizia

Attenzione:

- Prima di pulire l'apparecchio, togliere sempre la spina dalla presa di corrente. Pulire l'apparecchio soltanto quando si è completamente raffreddato
- Non immergere mai l'apparecchio nell'acqua né pulirlo sotto l'acqua corrente. Non impiegare detersivi né oggetti per la pulizia abrasivi

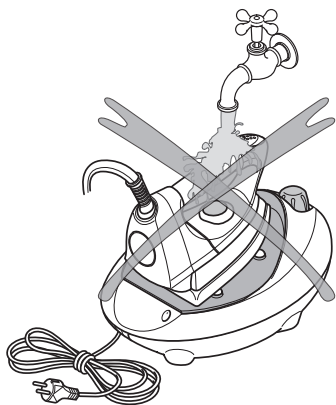

Attenzione:

- Non utilizzare mai le spugnette «verdi» o «gialle» e non pulire mai effettuando movimenti circolari, ciò che potrebbe graffiare la piastra!
- Non impiegare detersivi abrasivi o corrosivi

Parti in materia plastica

- Le parti in materia plastica vanno pulite con un panno umido. Lasciar quindi asciugare. Non utilizzare mai abrasivi né prodotti chimici corrosivi per la pulizia.

Custodia

Quando l'apparecchio non viene utilizzato, estrarre la spina dalla presa di corrente. Conservare il ferro da stiro in un luogo asciutto, fuori dalla portata dei bambini. Il luogo di custodia non deve avere una temperatura inferiore ai 5 °C, per evitare eventuali danni provocati dal congelamento dell'acqua.

Se l'apparecchio non viene utilizzato per un periodo prolungato, svuotare l'acqua residua dal serbatoio e proteggere l'apparecchio da polvere, sporcizia e umidità.

Manutenzione

- Esaminare regolarmente il cavo di alimentazione alla ricerca di eventuali danneggiamenti. I cavi danneggiati vanno fatti sostituire immediatamente presso un centro di assistenza

Importante:

- Non versare mai detersivi o decalcificanti di qualsiasi genere nel ferro da stiro.

Disturbi di funzionamento



Nel caso di guasti, di apparecchio difettoso o se si sospetta un danno in seguito a una caduta, staccare immediatamente la spina dalla presa di corrente.

Le riparazioni vanno eseguite esclusivamente presso il centro di assistenza tecnico. Riparazioni eseguite da personale non specializzato possono comportare gravi pericoli per l'utente.

Non si assumono responsabilità per eventuali danni causati da riparazioni eseguite da personale non specializzato. In questi casi cessa ogni diritto alla garanzia.

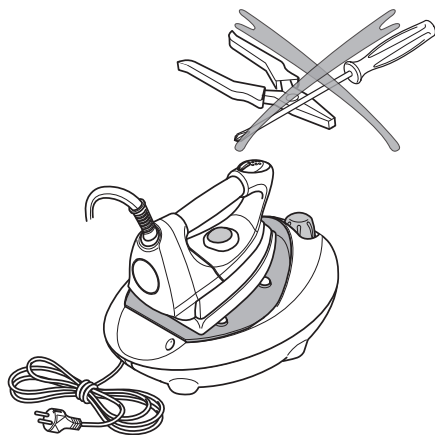
Qualora non fosse possibile eliminare il problema con l'aiuto della tabella sottostante, rivolgersi al centro di assistenza tecnico più vicino.



Problema	Possibile causa	Soluzione
Non viene generato vapore	Manca acqua nella caldaia	Rabbocco con acqua
	Il ferro da stiro non è pronto all'uso	Attendere che la spia dell'interruttore si spenga.
La piastra è fredda	Il ferro da stiro non è acceso	Girare il selettore di temperatura sulla posizione desiderata
	Selettore di temperatura sulla posizione •	Girare il selettore di temperatura sulla posizione desiderata
La piastra gocciola	La piastra è troppo fredda per stirare a vapore	Portare il selettore di temperatura sul settore marcato tra   e ...



INDEX	PAGE
Safety instructions	16
About the instructions	18
Unpacking the appliance	18
List of parts and control elements	19
Technical data	19
Brief instructions for use	20
- Preparations	20
Starting the appliance.....	21-23
Cleaning the appliance.....	24
Storage.....	25
Maintenance.....	25
Troubleshooting guide	26

Congratulation for your choice! Buying this ironing system you have chosen a top-quality product manufactured with the utmost care. To guarantee best results for a long time, a regular maintenance of your ironing system is recommended. Please carefully read the following indications regarding the use, safety and maintenance/care of the appliance, before starting the appliance for the first time.

Safety instructions

Before use

- Read carefully all information set forth herein. It contains useful indications regarding the use, safety and maintenance/care of the appliance. Save these instructions for future reference and, if possible, hand them over to the future owners of the appliance.
- The appliance comply with European safety standards (CE) and current legislation as regards appliance safety.
- These appliances comply with the requirements of Directive 89/336/EEC on “Electromagnetic compatibility” and Directive 73/23/EEC on “Safety of electrical equipment”. The appliance carries the CE safety standard label.
- The manufacturer reserves the right to modify the specifications of the appliance or its basic kit without prior notice.
- Do not turn the appliance on if the steam hose or the power cord appear to be damaged (cracks/slits) or if the appliance has been dropped and internal damage may have occurred.
- Connect the appliance only after ensuring that the voltage on the rating plate corresponds to the voltage in your home.
- The socket must be fitted with a 10 A automatic switch.
- Only use extension cables which are suitable for 10 A.
- All extension cables have to be completely unrolled prior to use.
- Make sure that the socket has an earth pin. Before operating the appliance please check, that all accessories (steam-vacuum) have been put together correctly in order to avoid that these can come off and the outcoming steam can lead to scaldings. Please pay attention!

General instructions

- Use the appliance only on the floor. Do not use the appliance in vertical position.
- The manufacturer can not be hold responsible of any personal and/or items damage if the appliance is damaged due to improper use or unauthorized repair or servicing.
- Any repair must be carried out solely by authorized technicians of the manufacturing company. Appliances repaired by unauthorised technicians can represent a danger to the users and render the warranty void.
- The power cord must be replaced solely by a repair service centre authorised by the manufacturer.
- Store the appliance in a dry place.
- Do not store the appliance outdoors.
- Do not expose the appliance to atmospheric agents, humidity or heat sources.
- Clean the appliance with a dry or slightly damp cloth.
- Only accessories which have been recommended by the manufacturer are to be used.

Safety instructions

- The steam produced by the appliance can reach very high temperatures. The appliance and the accessories may scorch. Avoid touching them. The steam symbol  (symbol 5597 of IEC 60417-1) has the following signification: Attention danger of scalding!
- The appliance is not intended for use by young children or infirm persons without supervision
- This appliance is not a toy; the use of the electrical appliance in the presence of children must be constantly supervised by an adult.

Safety instructions

- The appliance must be stored in a safe place after use and out of the reach of children.
- In case the appliance has fallen down please unplug the appliance from the electrical socket and contact the authorised repair service.
- Do not yank cord or appliance to disconnect the plug.
- Ensure that the power cord does not come into contact with sharp edges.
- Live parts (switch, plug, electronic components, etc.) must not get in contact with water.
- Before any maintenance or cleaning and also after use, disconnect the appliance from the electrical socket and leave the steam unit to cool.
- Do not leave the appliance unattended while plugged in. Turn it off, even if you need to leave for a short while.
- Only open the pressure tank when the appliance is off, has no pressure and it is cool. Unscrew the cap of the pressure tank slightly and, before opening it completely make sure that all the steam has gone out.
- For refilling the pressure tank only use regular tap water without additives, without perfumes and without any chemical substances!
- Do not turn the appliance upside down and do not drop it in use!
- Do not direct the steam towards persons, animals or plants!
- Do not direct the steam towards equipment containing electrical components or electrical appliances in general!
- Do not insert any objects into the various openings of the appliance and do not use the appliance in case one of the openings is blocked!
- Do not operate the appliance with wet hands or bare feet.
- Do not operate the appliance in the presence of inflammable and / or explosive fumes!

Recommended disposal procedures

- When the packaging and the appliance are no longer usable, they must be disposed of in accordance with local waste disposal regulations.
- The packaging material must be disposed of in the appropriate containers which have been specially designated, so that it can be adequately recycled.
- The discarded appliance must be taken to an appropriate collecting centre.

About the instructions

These instructions cannot encompass every possible use.

For further information or if you have any problem not covered or covered only unsatisfactorily in this handbook, please contact the nearest Service Center.

Save these instructions for future reference and, if possible, hand them over to the future owners of the appliance.

Unpacking the appliance

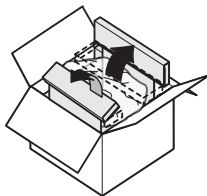

- **Unpack the appliance**

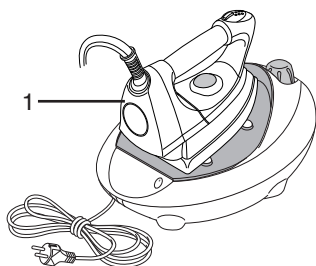

- **Check** that the following elements are contained in the packing:

1. Iron
2. Funnel

To avoid danger of suffocation, **keep plastic bags away from children!**

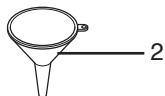

Note:

keep the package for future transportation (ex. removal, service, etc.)

List of parts and control elements

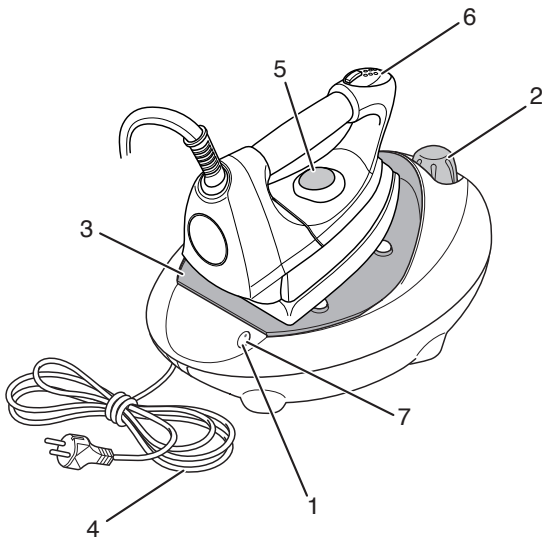

1. ON/OFF power switch
2. Safety cap
3. Iron-rest mat
4. Power cord
5. Temperature control
6. Steam button
7. Power indicator light / steam ready

Technical data IS 55 HSM/X:

Power supply: 230V/50Hz
Boiler power: 1450 watt
Iron power: 850 watt

Brief instructions for use

These brief instructions contemplate only the most important use instructions. For safety reasons we recommend to read the complete instructions (next page) where all functions are fully described. Follow the safety instruction on page 4.

1. Preparations

- place the iron on the silicone mat. Choose a flat, even, dry surface, near a socket.
- use the appliance in dry rooms only
- use only fit extensions (3 poles with an earth and a wire with a section of 1 mm²); pay attention not to trip over the cord.

2. Filling the boiler with water

- Pull the plug out of the socket.
- Carefully unscrew the safety cap and fill the boiler with water (repeat this operation any time you start ironing to avoid wasting time when the appliance is warm)
- Screw the safety cap back.

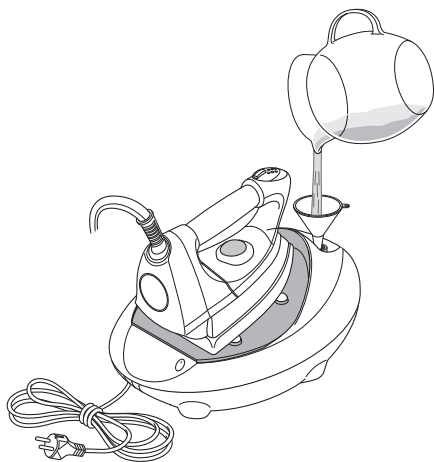

3. Starting the appliance

- Insert the plug into the mains socket (230V – 50Hz).
- Turn the appliance on [mains switch (1)]. (Turn on the appliance only if there is water in it. Danger of overheating.). The indicator light of the mains switch lights up.
- To steam iron always set the temperature control between  and «***». Wait a few minutes for the water to reach the working temperature. The indicator light comes off.
- Start ironing by pushing the steam button on the iron if you wish to emit steam
- Push the steam button on the iron.

Warning: The steam emitted is very hot. Danger of scalding!

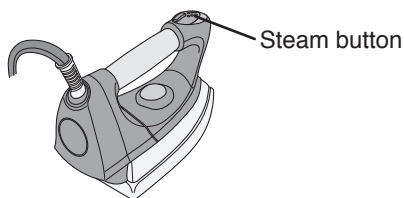

- After turning the appliance on or after a long pause, direct the first steam jet toward the air or toward a piece of cloth but not on the garment to be ironed, so that any condensed water still in the iron may be expelled without staining the garment.
- After the first steam jet the pressure slows down rapidly. It is not a fault. This is due to the emission of the air that entered the boiler during the filling.

4. After ironing

- Turn the iron off (on/off switch (1)).
- Let the appliance completely cool down.
- Store the appliance in a dry place away from the reach of children.

Starting the appliance

Before starting the appliance for the first time.

Always remember that an improper use of the electric current may be fatal. Please, carefully read the indications on page 4.

- Before filling the appliance with water always turn the appliance off and pull the plug out of the socket.
- Never touch the iron soleplate when in use: danger of scalding.
- The iron soleplate should never come in contact with the power cord.
- Pay attention the steam is never directed toward people or animals.
- Clean the appliance only when unplugged and when it has completely cooled down.

1. Preparations

Choose the place to iron following the instructions below:

- You can use a firm ironing board with a steam-absorbent surface (ex. pressed plate)
- Choose a flat, even, dry surface, near a socket
- Never put the appliance on or near warm surfaces or near flame
- Use the appliance in dry rooms only
- Use only fit extensions (3 poles with an earth and a wire with a section of 1 mm²); pay attention not to trip over the cord
- to avoid scalding, keep the appliance away from children
- During a break place the iron on the silicone mat

Attention: the ironing board with a wood surface or “silver” cover are not suitable, since they are not permeable to steam. Because of the great amount of steam emitted, the wood may get damaged.

2. Information about the water

We suggest to use distilled or demineralised water.

Decalcified water of any kind (ex. based on salt) or water from tumble-dryers is unfit, since it may be very corrosive. **Never use water treated with filter cartridges**, since the residues (ex. particles of activated carbon) may block the mechanic parts of the appliance. Never add in water perfumes or other additives. Water with additives may damage the steam generator with subsequent costs of cleaning and service.

3. Filling with water

Let the appliance completely cool down before filling with water.

- Turn the appliance OFF.
- Wait until the water in the boiler cools down.
- Carefully unscrew the safety cap making sure the steam has completed exhausted.
- Fill the boiler with water.
- Thoroughly screw the safety cap back.
- Insert the plug into the mains socket.
- Wait a few minutes until the water reaches the working temperature. The indicator light comes off.

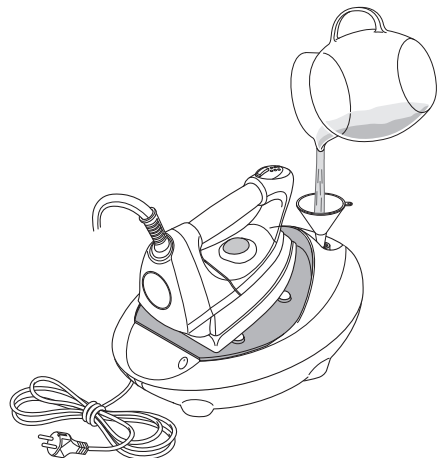

Starting the appliance

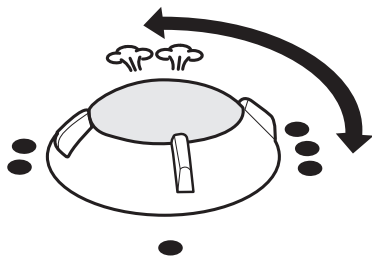

4. Setting the temperature

- To steam-iron, always set the iron temperature control on steam position, in the sector between «☁☁» e «***». Within this sector it is possible to steam-iron any fabric.

Tip:

- The ironing symbols on the garment labels refers to the dry ironing only and shall not be observed when steam ironing. In case of very delicate fabrics it is recommended to place a piece of cloth on the garment.

Tip:

- The appliance may give out some smoke when using it for the first time. It is a technical phenomenon that will cease after a short while.

5. Dry ironing

Getting the appliance ready:

- Put the iron on the silicone iron-rest mat
- Divide the garments to iron according to the ironing temperature indicated in the label. It is recommended to start ironing the articles that require the lowest temperature.

Turning the appliance on

- Put the iron on the silicone iron-rest mat
- Insert the plug into the mains socket
- set the steam control to the required position:
 - = synthetic fibres (low temperature)
 - = silk/wool (medium temperature)
 - = cotton/linen (high temperature)

Dry ironing

- Do not press the steam button.

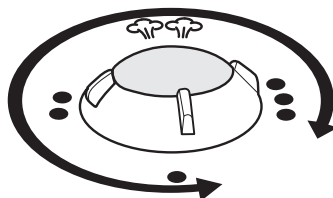

Position of the iron

- During working breaks put the iron on the silicone iron-rest mat

After dry ironing

- Turn off the appliance (on/off switch)
- Let the appliance completely cool down
- Store the appliance in a dry place away from the reach of children.

Important: Store the appliance only when it has completely cooled down.

Cleaning the appliance

Attention:

- Before cleaning the appliance, always pull the plug out of the mains socket. Clean the appliance only when it has completely cooled down.
- Never immerse the appliance in water nor clean it under running water. Do not use detergents nor abrasive cleaning tools.

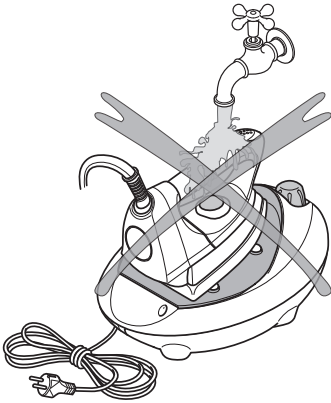

Attention:

- Never use “green” or “yellow” sponges and never clean doing circular movements. The iron soleplate may be scratched.
- Do not use abrasive or corrosive detergents

Plastic parts

- Clean plastic parts with a damp cloth. Let it dry. Never use abrasive or corrosive detergents.

Storage

When the appliance is not in use, pull the plug out of the mains socket. Store the iron in a dry place, away from the reach of children. The storage room should not have a temperature lower than 5°C to avoid damages due to frozen water.

If the appliance is not used for a prolonged period, empty the boiler and protect the appliance from dust, dirtiness and humidity.

Maintenance

- Regularly check the power cord for any damages. Damaged cords have to be replaced at an authorised Service Centre.

Important:

- Never pour detergents or decalcifying substances into the iron.

Troubleshooting guide



In case of faults, or faulted appliance or if you suspect the appliance has been damaged after falling down, immediately pull the plug out of the mains socket.

Repairs must be carried out only at an authorised Service Centre. Repairs carried out by unskilled personnel may result in serious dangers for the user.

We take no responsibilities for damages caused by repairs carried out by unskilled personnel. Unauthorized repairs terminates the warranty.

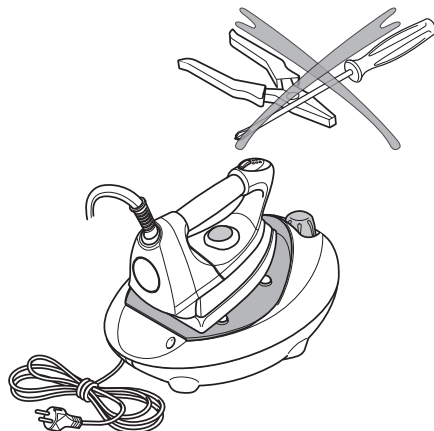
In case the problem cannot be solved using the table below, apply to the nearest Service Centre.



Problem	Possible reason	Solution
No steam is generated	No water in the boiler	Fill it with water
	The iron is not ready to use	Wait until the switch indicator light comes off
The iron soleplate is cold	The iron is not on	Set the temperature control on the wished position
	Place the temperature control on •	Set the temperature control on the wished position
The soleplate drips	The soleplate is too cold to steam ironing	Set the temperature control on the sector between  and  and •••.



INHALTSVERZEICHNIS	SEITE
Sicherheitsvorschriften	27
Hinweise bezüglich der Gebrauchsanleitung	29
Auspacken.....	29
Übersicht über die Einzelteile und Bedienungselemente	30
Technische Daten	30
Kurze Gebrauchsweisung	31
- Aufstellen des Gerätes	31
Inbetriebnahme	32-34
Reinigung	35
Aufbewahrung	36
Wartung	36
Funktionsstörungen.....	37

Herzlichen Glückwunsch! Mit dem Erwerb dieser Bügelstation haben Sie sich für ein hochwertiges Produkt entschieden, das mit größter Sorgfalt hergestellt wurde. Bei angemessener Wartung wird Ihnen diese Bügelstation über lange Zeit hinweg beste Dienste leisten. Wir möchten Sie daher bitten, vor Inbetriebnahme des Gerätes die folgende Gebrauchsanweisung aufmerksam zu lesen und insbesondere die Sicherheitsvorschriften genau zu beachten.

Sicherheitsvorschriften

Vor dem Gebrauch

- Bitte lesen Sie alle im folgenden aufgeführten Informationen aufmerksam durch. Sie geben wichtige Hinweise für den Einsatz, die Sicherheit sowie die Wartung/Pflege der Geräte. Bewahren Sie die Gebrauchsanleitung sorgfältig auf und geben Sie diese gegebenenfalls an den Nachbesitzer weiter.
- Das Geräte entspricht den CE-Sicherheitsnormen und dem aktuellen Gerätesicherheitsgesetz.
- Diese Geräte erfüllen die Anforderungen der EG-Richtlinien 89/336/EWG „Elektromagnetische Verträglichkeit“ und 73/23/EWG „Niederspannungsrichtlinie“. Das Gerät trägt auf dem Typenschild die CE-Kennzeichnung.
- Der Hersteller behält sich Konstruktions- und Ausstattungsänderungen ohne vorherige Ankündigung vor.
- Das Gerät nicht in Betrieb nehmen, wenn das Gehäuse erkennbare Schäden (Risse/Brüche) aufweist, die Anschlussleitung defekt ist oder der Verdacht auf einen unsichtbaren Defekt (z. B. nach einem Sturz) besteht.
- Das Gerät nur dann anschließen, wenn die auf dem Typenschild angegebene Spannung mit der Netzspannung übereinstimmt.
- Die Steckdose muss über einen 10 A-Sicherungsautomaten abgesichert werden.
- Verlängerungskabel nur verwenden, wenn dieses für eine Stromstärke von 10 Ampere ausgelegt ist.
- Bei der Verwendung einer Kabeltrommel unbedingt das Kabel komplett von der Trommel abwickeln, da dies sonst zur Zerstörung der Kabeltrommel führen kann.
- Die Steckdose muss mit einem wirkungsvollen Schutzkontakt geerdet sein.
- Kontrollieren Sie vor Inbetriebnahme des Gerätes, dass die Zubehörteile (Dampfsaugen) „gesichert“ (richtig montiert) sind, da diese sich sonst lösen und der austretende Dampf zu Verbrühungen führen kann. Bitte beachten!

Allgemeine Hinweise

- Das Gerät nur auf flachem Untergrund benutzen. Das Gerät nur in wagrechtem Zustand in Betrieb nehmen.
- Wird das Gerät zweckentfremdet, unsachgemäß bedient oder nicht fachgerecht repariert und gewartet, wird vom Hersteller keine Haftung für eventuelle Sach- und/oder Personenschäden übernommen.
- Reparaturen dürfen nur von vom Hersteller dazu autorisierten Fachkräften ausgeführt werden. Nicht fachgerecht reparierte Geräte stellen eine Gefahr für den Benutzer dar und verlieren den Garantieanspruch.
- Die Netzanschlussleitung darf nur von einer vom Hersteller autorisierten Kundendienstwerkstatt ersetzt werden.
- Nur in trockenen Räumen aufbewahren.
- Das Gerät nicht im Freien aufbewahren.
- Gerät keinen Witterungseinflüssen, keiner Feuchtigkeit und keinen Hitzequellen aussetzen.
- Das Gerät nur trocken oder mit einem leicht feuchten Tuch reinigen.
- Es ist ausschliesslich das vom Hersteller empfohlene Zubehör zu verwenden.

Sicherheitshinweise

- Das Gerät produziert Dampf mit sehr hoher Austrittstemperatur. Geräte- und Zubehör-

Sicherheitsvorschriften

teile können heiß werden. Vermeiden Sie direkten Hautkontakt. Dieses Dampfsymbol  (Symbol 5597 der IEC 60417-1) bedeutet Achtung: Verbrühungsgefahr!

- Es ist besondere Vorsicht geboten, wenn das Gerät von Kindern oder Behinderten benutzt wird.
- Dieses Gerät ist kein Arbeitsgerät für Kinder; der Gebrauch dieses Gerätes in der Anwesenheit von Kindern ist nur unter der ständigen Aufsicht von einem Erwachsenen gestattet.
- Das Gerät nach Gebrauch an einem sicheren Ort, ausserhalb der Reichweite von Kindern, zu verstauen.
- Sollte das Gerät umfallen, ziehen Sie bitte sofort den Netzstecker aus der Steckdose und wenden Sie sich an eine der vom Hersteller autorisierten Kundendienststellen.
- Den Stecker nie über die Anschlussleitung aus der Steckdose ziehen.
- Die Anschlussleitung nicht über scharfe Kanten ziehen oder einklemmen.
- Die stromführenden Teile (Schalter, Stecker, Elektronik etc.) dürfen nicht mit Wasser in Berührung kommen.
- Vor jeder Wartung, Reinigung und nach dem Gebrauch das Gerät ausschalten, den Netzstecker ziehen und Dampfeinheit abkühlen lassen.
- Das eingeschaltete Gerät niemals unbeaufsichtigt lassen. Bei Arbeitsunterbrechungen den Netzstecker ziehen.
- Öffnen Sie den Tank nur, wenn das Gerät ausgeschaltet, drucklos und abgekühlt ist. Tankverschluss vorsichtig öffnen und vor dem völligen Herausschrauben evtl. trotzdem entstandenen Restdampf entweichen lassen.
- Verwenden Sie zum Befüllen des Druckkessels nur klares Wasser ohne Zusätze, ohne Parfüm und ohne chemische Zusätze jeglicher Art!
- Während des Gebrauchs wird empfohlen das Gerät nicht auf den Kopf zu stellen oder umfallen zu lassen!
- Den Dampfstrahl niemals direkt auf Personen, Tiere oder Pflanzen richten!
- Den Dampfstrahl nicht auf elektr. Haushaltsgeräte oder Elektrogeräte jeglicher Art richten!
- Keine Gegenstände in die verschiedenen Öffnungen des Gerätes stecken und das Gerät niemals benutzen falls eine der Öffnungen blockiert sein sollte!
- Das Gerät nicht mit nassen Händen oder barfüssig nutzen!
- Das Gerät nicht in der Nähe von entzündlichen und / oder explosiven Substanzen benutzen!

Entsorgungs-Hinweise

- Bitte werfen Sie die Verpackung und später das ausgediente Gerät nicht einfach weg, sondern entsorgen Sie alles gemäß den von Ihrer Stadt-/Gemeindeverwaltung oder vom zuständigen Entsorgungsunternehmen aufgestellten Richtlinien.
- Das Verpackungsmaterial sortenrein in die dafür vorgesehenen Sammelbehälter geben, damit es der Wiederverwendung zugeführt werden kann.
- Das ausgediente Gerät bei der dafür vorgesehenen Sammelstelle abgeben.

Hinweise bezüglich der Gebrauchsanleitung

Diese Gebrauchsanweisung kann nicht jede mögliche Verwendung des Gerätes berücksichtigen.

Bitte wenden Sie sich für weitere Informationen oder im Falle von in dieser Gebrauchsanweisung unzureichend oder gar nicht angeführten Schwierigkeiten an den technischen Kundendienst in Ihrer Nähe.

Wir bitten Sie, die diese Gebrauchsanweisung sicher aufzubewahren und sie gegebenenfalls an andere Nutzer des Gerätes weiter zu reichen.

Auspacken

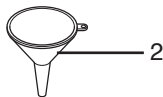
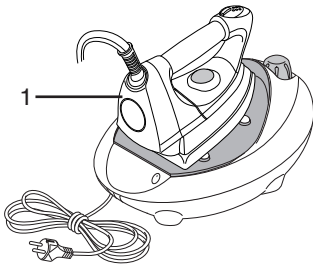
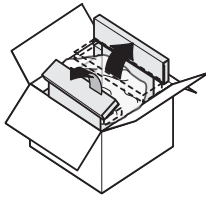

– **Nehmen Sie das Gerät aus der Verpackung**

– **Überprüfen Sie**, ob sich alle folgenden Einzelteile in der Verpackung befinden:

1. Bügeleisen
2. Trichter

Beseitigen Sie die eventuell übrig gebliebenen Plastikbeutel, denn sie können sich in den Händen von Kindern in ein gefährliches Spielzeug verwandeln!

Empfehlung:

Heben Sie die Verpackung für mögliche zukünftige Transporte auf (z. B. Umzüge, Reparaturen, usw.).

Übersicht über die Einzelteile und die Bedienungselemente

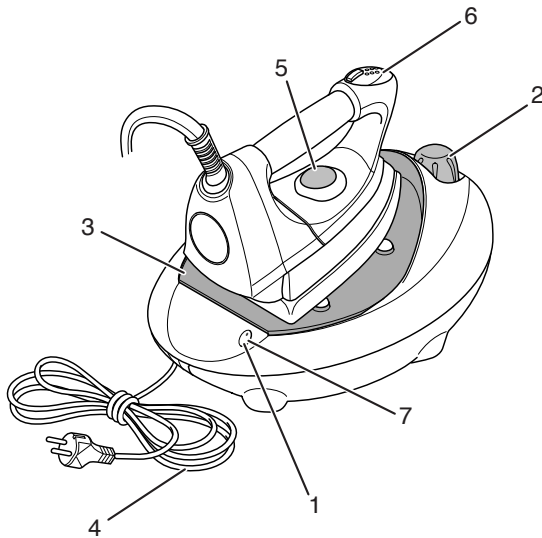

1. Hauptschalter EIN/AUS
2. Sicherheitsverschluss
3. Abstellmatte für das Bügeleisen
4. Stromkabel für das Bügeleisen
5. Temperaturregler für das Bügeleisen
6. Drucktaste für den Dampfausstoß
7. Kontrollanzeige Betrieb / Bügelbereitschaft

Technische Daten IS 55 HSM/X

Stromzufuhr:	230V / 50Hz
Leistung des Dampfkessels:	1450 W
Leistung des Bügeleisens:	850 W

Kurze Gebrauchsanweisung

Diese kurze Gebrauchsanweisung enthält nur die wichtigsten Stichpunkte zu der Verwendung des Gerätes. Nicht zuletzt aus Sicherheitsgründen ist es empfehlenswert die ausführlichen Gebrauchsanweisungen zu lesen (siehe nächste Seite), in der alle wichtigen Funktionen beschrieben werden. Beachten Sie die Sicherheitsvorschriften auf Seite 4.

1. Aufstellen des Gerätes

- Stellen Sie das Gerät auf die Silikonunterlage. Wählen Sie eine trockene, stabile und ebene Oberfläche in der Nähe einer Steckdose.
- Verwenden Sie das Bügeleisen ausschließlich in trockenen Räumen.
- Verwenden Sie ausschließlich geeignete Verlängerungskabel (3 Pole mit rdnung und einer Leitung mit 1 mm²-Strang). Achten Sie darauf, nicht über das Kabel zu stolpern.

2. Das Einfüllen des Wassers

- Ziehen Sie den Stecker aus der Steckdose.
- Füllen Sie den Dampfkessel mit Wasser, nachdem Sie den Sicherheitsverschluss losgeschraubt haben (führen Sie diesen Arbeitsgang jedes Mal aus, wenn Sie zu Bügeln beginnen, um nicht unnötig Zeit zu verlieren, wenn das Gerät heiß ist).
- Schließen Sie den Sicherheitsverschluss.

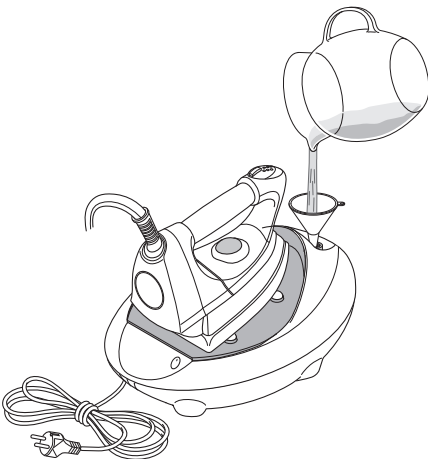

3. Inbetriebnahme

- Stecken Sie den Stecker in die Stromsteckdose (230V/ 50Hz).
- Stellen Sie das Gerät an mit Hilfe des Ein/Aus-Schalters (1) an (schalten Sie das Gerät nur dann an, wenn es Wasser enthält, ansonsten könnte es sich stark erhitzen) . Die Kontrolllampe des Schalters fängt an zu leuchten.– Um mit Dampf zu bügeln, drehen Sie den Temperaturschalter immer auf den Bereich zwischen «☹☹» und «••••». Warten Sie ein paar Minuten, bis das Wasser im Dampfkessel die Betriebstemperatur erreicht hat, die Kontrolllampe des Schalters erlischt.
- Beginnen Sie zu bügeln und drücken Sie dabei die Dampftaste, wenn Sie den Ausstoß von Dampf wünschen.
- Drücken Sie die «Dampftaste» auf dem Bügeleisen
Achtung: Der austretende Dampf ist kochend heiß!
Verbrühungsgefahr!

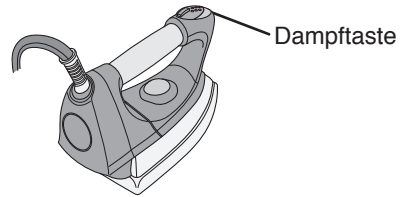

- Nach dem Einschalten oder nach einer längeren Unterbrechung der Arbeit sollten Sie den Dampf in die Luft richten und nicht auf die Bügelwäsche, so dass möglicherweise entstandenes Kondenswasser ausgestoßen wird, ohne die Kleidung zu verschmutzen.
- Beim ersten Dampfstoß sinkt der Druck rapide.
Dies ist keine Fehlfunktion, sondern ein völlig normales Verhalten.

4. Nach dem Bügeln

- Drücken Sie die EIN /AUS –Taste (1).
- Warten Sie, bis das Gerät vollständig abgekühlt ist.
- Stellen Sie an einem trockenen Ort und außerhalb der Reichweite von Kindern ab.

Inbetriebnahme

Vor dem ersten Gebrauch

Denken Sie immer daran, dass ein unsachgemäßer Umgang mit elektrischem Strom tödliche Folgen haben kann. Wir bitten Sie daher, die Sicherheitsvorschriften auf Seite 4 zu beachten.

- **Schalten Sie vor dem Einfüllen des Wassers das Gerät immer ab und ziehen Sie den Stecker aus der Steckdose.**
- **Berühren Sie die Bügelsohle nicht, während Sie das Gerät im Gebrauch haben: Verbrennungsgefahr!**
- **Die Bügelsohle darf auf keinen Fall in Berührung mit dem Stromkabel kommen**
- **Passen Sie auf, dass der Dampf nicht auf Andere trifft: Verbrennungsgefahr!**
- **Reinigen Sie das Gerät nur, wenn der Stecker gezogen und es vollkommen abgekühlt ist.**

1. Aufstellen des Gerätes

Wählen Sie den Standort des Gerätes unter den folgenden Gesichtspunkten:

- Es ist möglich, beim Arbeiten mit dem Bügeleisen einen stabilen Bügeltisch zu verwenden mit einer dampfdurchlässigen Auflage (z. B. aus Metallgewebe)
- Achten Sie darauf, dass die verwendete Abstellfläche eben, stabil und trocken ist und sich außerdem in der Nähe einer Steckdose befindet.
- Stellen Sie das Gerät auf warmen Flächen ab oder in der Nähe eines offenen Feuers.
- Verwenden Sie das Gerät ausschließlich in trockenen Räumen.
- Verwenden Sie ausschließlich geeignete Verlängerungskabel. Achten Sie darauf, nicht über das Kabel zu stolpern.
- Um Verbrennungen zu vermeiden, sollten Sie darauf achten, dass sich das Gerät während des Betriebs außerhalb der Reichweite von Kindern befindet und dass sie nicht damit spielen können.

- Stellen Sie das Gerät während der Arbeitspausen auf der Silikonunterlage ab.

Achtung: Bügeltische aus Holz oder solche, die mit einem «versilberten» Überzug ausgestattet sind, sind nicht geeignet, da sie nicht dampfdurchlässig sind. Aufgrund der hohen Dampfmenge könnte das Holz Schaden nehmen.

2. Informationen bezüglich des Wassers

Wir empfehlen für den Gebrauch mit der Bügelstation IS 55 die Verwendung von destilliertem oder entmineralisiertem Wasser.

Wasser, das jeglicher Form der Entkalkung unterzogen wurde (z. B. mit Salzen) oder dass aus einem Trockner stammt, ist nicht geeignet, da es sehr korrosive oder ätzende Eigenschaften haben kann. Benutzen Sie kein durch Aktivkohle gefiltertes Wasser, da Filterreste (z. B. Aktivkohlepartikel) die mechanischen Teile verstopfen könnten.

Setzen Sie dem Wasser nie Duftstoffe oder andere Zusätze bei.

Wasser, das nicht in korrekter Weise behandelt wurde, kann dem Dampfgenerator Schäden zufügen und Kosten für Reinigung des Gerätes und Reparatur verursachen.

3. Das Einfüllen des Wassers

Lassen Sie den Dampferzeuger komplett abkühlen, bevor Sie Wasser hinzugießen.

- Schalten Sie den Apparat mit dem EIN/AUS-Schalter ab.
- Warten Sie einige Minuten, damit sich das Wasser in dem Dampfkessel etwas abkühlt.
- Schrauben Sie den Sicherheitsverschluss vorsichtig und langsam los, wobei Sie den restlichen Dampf ausströmen lassen.
- Gießen Sie Wasser nach.
- Drehen Sie den Sicherheitsverschluss fest zu.
- Stecken Sie den Stecker wieder in die Steckdose.
- Warten ein paar Minuten, bis das Wasser in dem Dampfkessel die Betriebstemperatur erreicht hat, die Kontrolllampe des Schalters erlischt.

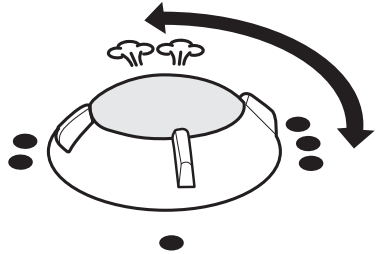
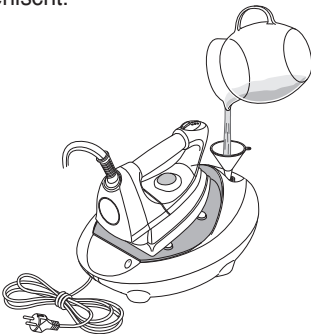

4. Der Temperaturregler

- Um mit Dampf zu bügeln, drehen Sie den Temperaturschalter immer auf den Bereich für Dampf zwischen «☁ ☁» und «***». In diesem Temperaturbereich können Sie alle Arten von Stoff mit Dampf bügeln.

Vorschlag:

- Die Bügelsymbole auf den Etiketten der Kleidung beziehen sich ausschließlich auf das Trockenbügeln und sollten nicht berücksichtigt werden, wenn man mit Dampf bügelt. Bei verhältnismäßig empfindlichen Geweben empfehlen wir, den Stoff mit einem Tuch zu schützen.

Vorschlag:

- Beim ersten Gebrauch kann es sein, dass das Gerät ein wenig Rauch erzeugt. Dies hat einen technischen Grund und sollte Sie nicht beunruhigen.

5. Trockenbügeln

Die Vorbereitung des Geräts

- Stellen Sie das Bügeleisen auf der Silikonunterlage ab
- Sortieren Sie die Bügelwäsche nach der Art des Stoffes, je nach der Temperatur, die auf dem Etikett der Bekleidungsstücke ausgewiesen ist.

Es wird empfohlen zunächst jene Teile zu bügeln, die eine niedrigere Temperatur erfordern.

Anstellen des Gerätes

- Stellen Sie das Bügeleisen auf der Silikonmatte ab
- Stecken Sie den Stecker in die Stromsteckdose
- Drehen Sie den Temperaturregler des Bügeleisens auf die gewünschte Temperatur:
 - = Synthetikfaser (niedrige Temperatur)
 - = Wolle/Seide (mittlere Temperatur)
 - = Leinen/Baumwolle (hohe Temperatur)

Trockenbügeln

- Bügeln Sie ohne die Dampftaste zu drücken

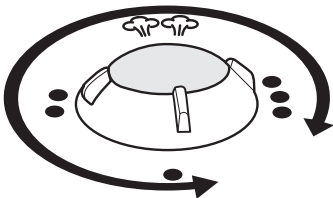

Abstellen des Bügeleisens

- Stellen Sie das Gerät während der Arbeitspausen auf der Silikonmatte ab.

Nach dem Trockenbügeln

- Drücken Sie die EIN /AUS –Taste (1).
- Warten Sie, bis das Gerät vollständig abgekühlt ist.
- Stellen Sie an einem trockenen Ort und außerhalb der Reichweite von Kindern ab.

Wichtig: Stellen Sie das Gerät erst zurück, wenn es vollständig abgekühlt ist!

Reinigung

Achtung:

- Ziehen Sie den Stecker aus der Steckdose, bevor Sie das Gerät reinigen. Reinigen Sie das Gerät nur, wenn es vollkommen abgekühlt ist.
- Bedecken Sie das Gerät niemals mit Wasser oder spülen es unter fließendem Wasser ab. Verwenden Sie für die Reinigung weder Reinigungsmittel noch Hilfen zum Scheuern.

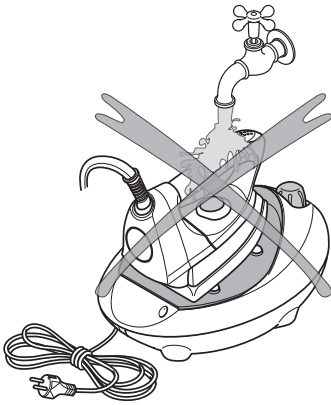

Achtung:

- Verwenden Sie nie die «grünen» oder «gelben» Schwämme und reinigen Sie die Bügelsohle nie mit kreisenden Bewegungen, da dies die Sohle verkratzen könnte!
- Verwenden Sie für die Reinigung keine ätzenden Reinigungsmittel oder Scheuermittel.

Plastikteile

- Die Plastikteile müssen mit einem feuchten Tuch gereinigt werden. Danach lassen Sie die Teile trocknen. Benutzen Sie nie Scheuermittel oder chemische Produkte für die Reinigung.

Aufbewahrung

Ziehen Sie den Stecker aus der Steckdose, wenn das Gerät nicht benutzt wird. Bewahren Sie das Gerät an einem trockenen Ort und außerhalb der Reichweite von Kindern ab. Am Aufbewahrungsort sollten keine Temperaturen unter 5°C auftreten, um mögliche Schäden durch das Frieren des Wassers zu vermeiden. Wenn das Gerät länger nicht benutzt wird, sollten Sie den Wassertank vollständig leeren und das Gerät gegen Staub, Schmutz und Feuchtigkeit schützen.

Wartung

- Untersuchen Sie das Stromkabel regelmäßig auf mögliche Schäden. Die beschädigten Kabel müssen sofort bei einem technischen Kundendienst ersetzt werden.

Wichtig:

- Schütten Sie nie Reinigungsmittel oder Entkalker jedweder Art in das Bügeleisen.

Funktionsstörungen

Ziehen Sie sofort den Stecker aus der Stromsteckdose, wenn Funktionsfehler auftreten, das Gerät defekt sein sollte oder der Verdacht eines Schadens durch einen Aufprall besteht.

Die Reparaturen dürfen ausschließlich durch den Kundendienst vorgenommen werden. Reparaturen, die von Nicht-Fachleuten ausgeführt werden, können den Nutzer stark gefährden.

Es wird keine Verantwortung übernommen für Schäden, die aus Reparaturen durch nicht spezialisiertes Personal entstehen. In diesen Fällen erlischt weiterhin das Recht auf Garantie.

Sollte es nicht möglich sein, ein Problem mit Hilfe der untenstehenden Tabelle zu lösen, wenden Sie sich an den technischen Kundendienst in Ihrer Nähe.

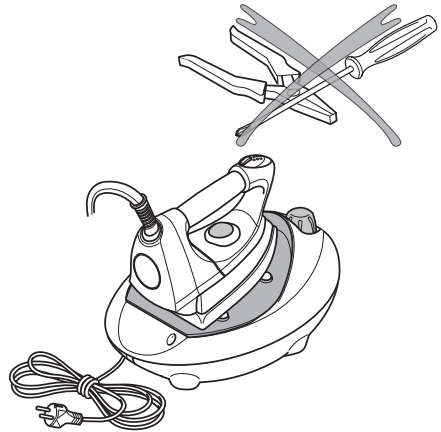

Problem	Mögliche Ursache	Lösung
Es wird kein Dampf erzeugt	Es befindet sich kein Wasser im Dampfkessel	Füllen Sie Wasser nach.
	Das Bügeleisen ist nicht betriebsbereit	Warten Sie bis die Kontrolllampe erlischt.
Die Bügelsohle bleibt kalt	Das Bügeleisen ist nicht angeschaltet	Drehen Sie den Temperaturregler auf die gewünschte Position
	Der Temperaturregler steht auf Position •	Drehen Sie den Temperaturregler auf die gewünschte Position
Die Bügelsohle tropft	Die Bügelsohle ist zu kalt um mit Dampf zu bügeln	Stellen Sie die Temperatur auf den Bereich zwischen e ...

CE

INDEX	PAGE
Instructions de sécurité	39
Indications sur le mode d'emploi	41
Déballage	41
Liste des parties et des éléments de commande	42
Données techniques.....	42
Bref mode d'emploi	43
- Emplacement.....	43
Mise en marche.....	44-46
Nettoyage	47
Rangement.....	48
Entretien	48
Problèmes de fonctionnement.....	49

Félicitations! Par l'achat de ce système de repassage vous vous êtes assurés un produit d'haute qualité réalisé avec un soin extrême. Par un entretien adapté le système de repassage fournira d'excellents résultats pour beaucoup de temps. Avant la première mise en marche, nous Vous prions de lire attentivement le mode d'emploi suivant et surtout de respecter de façon très précise les instructions de sécurité.

Instructions de sécurité

Avant l'emploi

- Lire attentivement toutes les informations indiquées ci-après. Ils contiennent d'utiles indications concernant l'emploi, la sécurité et l'entretien de l'appareil. Conservez soigneusement ces instructions et éventuellement livrez-les aux futurs propriétaires.
- L'appareil est conforme aux normes de sécurité CE et aux lois en vigueur en matière de sécurité des appareils.
- Ces appareils remplissent les conditions des directives européennes 89/336/CEE "compatibilité électromagnétique" et 73/23/CEE "Sécurité des matériels électriques". Le marquage CE est apposé sur la plaque signalétique de l'appareil.
- Le fabricant se réserve le droit d'apporter toute modification de conception et dotation de l'appareil sans préavis.
- Ne jamais allumer l'appareil si le tuyau de la vapeur présente des dommages évidents (fissures/coupures), si le câble d'alimentation est abîmé ou si vous soupçonnez la présence de dommages non visibles (par exemple à la suite d'une chute).
- Ne branchez l'appareil que quand vous êtes assurés que le voltage du réseau électrique correspond à celui indiqué sur la plaque signalétique de l'appareil.
- La prise de courant doit être équipée d'un interrupteur automatique à 10A
- Si vous employez des rallonges électriques, vérifiez qu'elles sont aptes à l'emploi et de 10A.
- Les rallonges électriques doivent être complètement déroulées avant l'emploi.
- Assurez-vous que la prise de courant est équipée avec mise à la terre.
- Avant d'utiliser les accessoires vapeur assurez-vous qu'ils sont solidement reliés entre eux. Au cas où ils ne seraient bien fixés, la vapeur qui sort des jonctions pourrait causer des brûlures. Prêter beaucoup d'attention.

Indications générales

- Utiliser le produit exclusivement sur des surfaces plates et non inclinées. Ne pas employer le produit en position verticale.
- Au cas où l'appareil résulterait endommagé à la suite d'un mauvais emploi, d'une réparation ou d'un entretien non conforme, le fabricant décline toute responsabilité pour d'éventuels dommages à personnes ou biens.
- Les réparations doivent être effectuées exclusivement par du personnel autorisé par la société fabricante. Les appareils réparés par du personnel non autorisé représentent un danger pour les utilisateurs et elles annulent la garantie.
- Le câble d'alimentation doit être remplacé exclusivement par le personnel des services après-vente agréés par le fabricant.
- Ranger l'appareil dans un endroit sec.
- Ne pas ranger l'appareil en plein air.
- Ne pas exposer l'appareil aux agents atmosphériques, à l'humidité ou à sources de chaleur.
- Pour nettoyer l'appareil employer un chiffon sec ou légèrement mouillé.
- Utiliser uniquement les accessoires recommandés par le fabricant.

Indications sur la sécurité

- La vapeur sort de l'appareil à des températures très élevées. L'appareil et les accessoires peuvent brûler. Eviter de les toucher. Le symbole de la vapeur  (symbole 5597 de la IEC 60417-1) indique :
Attention danger de brûlures!
- Les enfants et les personnes handicapées ne peuvent utiliser l'appareil que sous stricte

Instructions de sécurité

- surveillance.
- Cet appareil n'est pas un jouet ; l'emploi de cet appareil électrique en présence des enfants doit se produire exclusivement sous la constante surveillance d'un adulte.
 - Après l'emploi ranger le produit dans un endroit sûr et surtout hors de la portée des enfants.
 - A la suite d'une chute de l'appareil, débranchez immédiatement la fiche de la prise de courant et adressez-vous aux services après-vente agréés.
 - Ne pas tirer le câble ou l'appareil pour débrancher la fiche.
 - Vérifiez que le câble d'alimentation n'entre pas en contact avec des bords coupants.
 - Les parties sous tension (interrupteur, fiche, composants électroniques, etc.) ne doivent pas entrer en contact avec l'eau.
 - Avant toute opération d'entretien, de nettoyage ainsi que après l'emploi, débranchez l'appareil de la prise de courant. Laisser refroidir l'unité vapeur.
 - Ne pas laisser l'appareil allumé sans surveillance. Débranchez la fiche si vous devez vous absenter même si seulement pour quelques minutes.
 - Ouvrir la chaudière seulement quand l'appareil est éteint, débranché et refroidi. Dévisser légèrement le bouchon de la chaudière. Avant de l'ouvrir complètement faire sortir toute la vapeur résiduelle.
 - Pour le remplissage de la chaudière utiliser uniquement de l'eau sans l'adjonction d'additifs, parfums et substances chimiques de tout genre.
 - Pendant l'emploi il est recommandé de ne pas renverser ou incliner l'appareil.
 - Ne pas diriger le jet de vapeur vers des personnes, animaux et plantes.
 - Ne pas diriger le jet de vapeur sur des électroménagers ou des appareils électriques en général.
 - N'introduire aucun objet dans les différentes ouvertures et ne pas utiliser l'appareil si une des ouvertures est bouchée.
 - Ne pas utiliser le produit avec les mains mouillées ou pieds nus.
 - Ne pas utiliser l'appareil près de substances inflammables et/ou explosives

Indication sur l'élimination

- L'emballage et l'appareil non plus utilisable doivent être éliminés selon les normes en vigueur dans votre zone de résidence.
- Les matériels d'emballage doivent être jetés dans les poubelles prévues à cet effet de la collecte sélective, de sorte qu'ils soient recyclés d'une manière adéquate.
- L'appareil non plus utilisé doit être porté chez une station de collecte spécialisée.

Indications sur le mode d'emploi

Ce mode d'emploi ne peut pas prendre en compte tout emploi possible.

Pour de renseignements ultérieurs ou en cas d'éventuels problèmes qui ne sont pas approfondis ou traités dans ce mode d'emploi, adressez-vous au Centre après-vente plus proche de chez vous.

Conservez soigneusement ce mode d'emploi et remettez-le de toute façon à tout autre éventuel client.

Déballage

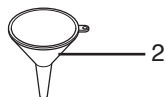
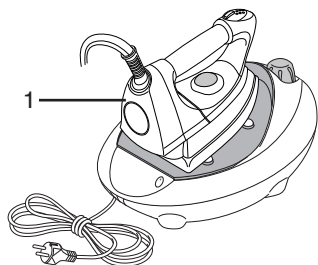
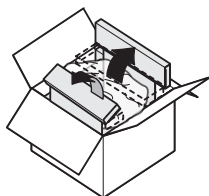

– **Sortir l'appareil de l'emballage**

– **Contrôler** que les éléments suivants sont présents dans l'emballage:

1. Fer à repasser
2. Entonnoir

Détruire d'éventuels sacs en plastique, car ils peuvent devenir un jouet dangereux pour les enfants!

Conseil:

Conserver l'emballage pour d'éventuels futurs transports (par ex. déménagements, réparations, etc.).

Liste des parties et des éléments de commande

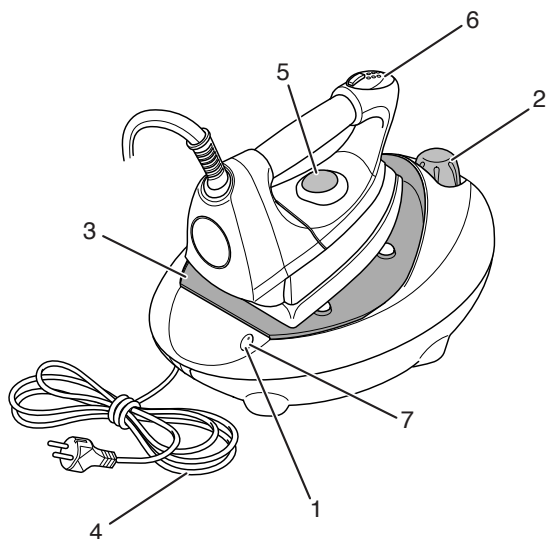

1. Interrupteur général marche/arrêt
2. Bouchon de sécurité
3. Tapis repose-fer
4. Cordon d'alimentation
5. Régulateur thermostat fer
6. Bouton débit vapeur
7. Voyant alimentation / Repassage prêt

Données techniques IS 55 HSM/X

Alimentation: 230V / 50Hz
Puissance chaudière: 1450 W
Puissance du fer: 850W

Bref mode d'emploi

Ce bref mode d'emploi ne contient que les étapes saillantes de l'emploi de l'appareil. Pour des raisons de sécurité il est conseillé de lire le mode d'emploi détaillé (voir page suivante), où toutes les fonctions importantes sont décrites. Respecter les prescriptions de sécurité à la page 4.

1. Disposition

- Placer l'appareil sur le tapis en silicone. Choisir une surface sèche, stable et plate près d'une prise de courant électrique
- Employer le fer seulement dans des endroits secs
- Utiliser seulement des rallonges adaptées (3 pôles avec mise à la terre et un fil de section mm²); attention à ne pas trébucher sur le cordon

2. Remplir d'eau

- Sortir la fiche de la prise de courant
- Remplir la chaudière avec de l'eau en dévissant le bouchon de sécurité (effectuez cette opération chaque fois que vous commencez à repasser pour éviter d'inutiles pertes de temps quand l'appareil est chaud)
- Fermer le bouchon de sécurité.

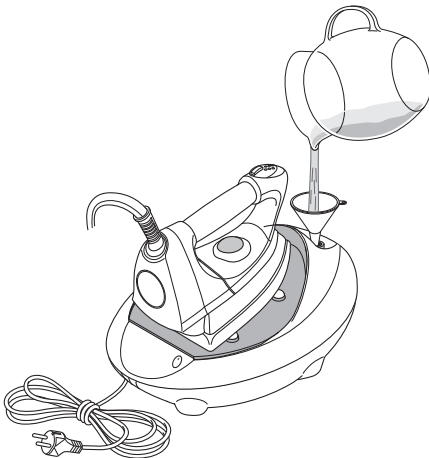

3. Mise en marche

- Insérer la fiche dans la prise de courant (230 V/50 Hz).
- Allumer l'appareil au moyen du bouton marche/arrêt (1) (allumer l'appareil seulement s'il contient de l'eau: il pourrait se surchauffer), le voyant de l'interrupteur s'allume.
- Pour repasser à vapeur, tourner toujours le sélecteur sur la zone comprise entre  et «...»..
Attendre quelques minutes pour que l'eau dans la chaudière atteigne la température de fonctionnement, le voyant de l'interrupteur s'éteint.
- Commencez à repasser en appuyant sur le bouton vapeur sur le fer si vous désirez faire sortir la vapeur.
- Appuyez sur le «bouton vapeur» sur le fer à repasser

Attention: la vapeur qui sort est brûlante!
Danger de brûlures!

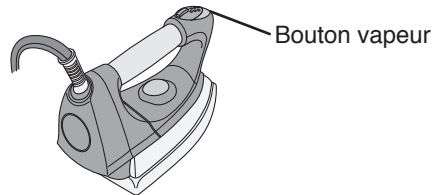

- Après l'allumage ou après une longue pause de travail, dirigez le premier jet de vapeur dans l'air, et non sur le vêtement à repasser, de façon que l'éventuelle eau de condensation soit évacuée sans tacher le linge
- Pendant la sortie du premier jet de vapeur, la pression baisse rapidement. Il ne s'agit pas d'une panne, mais du fonctionnement normal.

4. Après avoir repassé

- Appuyer sur le bouton marche/arrêt (1).
- Attendre que l'appareil soit complètement refroidi.
- Le ranger dans un endroit sec et hors de la portée d'enfants.

Avant la première mise en marche.

Ne jamais oublier qu'une approche erronée au courant électrique peut avoir des conséquences fatales. Donc prêter attention aux instructions de sécurité indiquées à la page 4.

- **Avant de remplir d'eau, éteindre toujours l'appareil et débrancher la fiche de la prise de courant**
- **Ne pas toucher la semelle du fer en service: danger de brûlures!**
- **La semelle du fer à repasser ne doit jamais entrer en contact avec le cordon électrique**
- **Faire attention que la vapeur ne touche aucune personne: danger de brûlures!**
- **Nettoyer l'appareil seulement quand il est débranché et complètement refroidi.**

1. Disposition

Choisir l'endroit où vous repassez en observant les points suivants:

- Avec le fer à repasser on peut employer une planche à repasser stable avec une surface de travail perméable à la vapeur (par ex. en tôle étirée)
- Faire attention que la surface d'appui soit plate, stable, sèche et proche à une prise de courant
- Ne pas placer l'appareil sur des surfaces chaudes ou près de flammes libres
- Utiliser l'appareil seulement dans des endroits secs
- Utiliser seulement des rallonges indiquées (3 pôles avec mise à la terre et un fil de section 1 mm²); attention à ne pas trébucher sur le cordon
- Pour éviter de brûlures s'assurer que les enfants n'aient pas la possibilité de se rapprocher à l'appareil en service ou de jouer avec lui.
- Pendant la pause de travail poser le fer sur le tapis en silicone

Attention: les planches à repasser pourvues d'une surface en bois et de revêtements «argentées» ne sont pas adaptées, car elles ne laissent pas passer la vapeur. A cause de la grande quantité de vapeur, le bois risque de subir un dommage.

Mise en marche

2. Renseignements sur l'eau

Pour l'utilisation du système IS 55 on recommande l'emploi d'eau distillée ou déminéralisée.

L'eau traitée avec des systèmes de décalcification de tout type (par ex. à base de sel) ou l'eau issue des sèches-linges n'est pas indiquée car elle peut être très corrosive, agressive. Ne pas utiliser de l'eau traitée avec des filtres à cartouche puisque les résidus (par ex. des particules de charbon actif) pourraient bloquer les parties mécaniques de l'appareil.

Ne jamais ajouter de substances parfumées à l'eau ni d'additifs d'autre type.

L'eau non convenablement traitée peut causer des dommages au processus de vaporisation avec des conséquents frais de nettoyage et de réparation.

3. Remplir d'eau

Avant d'ajouter de l'eau faire refroidir le générateur.

- Avec l'interrupteur marche/arrêt éteindre l'appareil.
- Attendre quelques minutes pour que la température de l'eau à l'intérieur de la chaudière baisse.
- Dévisser le bouchon de sécurité avec précaution et lentement en laissant s'échapper la vapeur résiduelle.
- Introduire l'eau.
- Visser fort le bouchon de sécurité.
- Rebrancher la fiche sur la prise de courant.
- Attendre quelques minutes pour que l'eau dans la chaudière atteigne la température de fonctionnement, le voyant de l'interrupteur s'éteint.

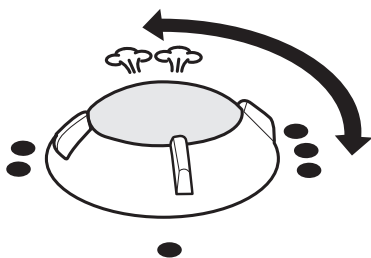
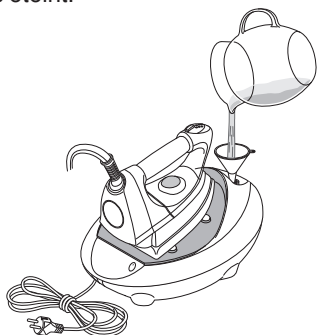

4. Sélecteur de la température

- Pour repasser à vapeur tourner le sélecteur de la température dans la position vapeur, comprise entre «☁☁» et «***». Dans cette tranche de température on peut repasser à vapeur tous les textiles.

Suggestion:

- Les symboles de repassage sur les étiquettes se réfèrent uniquement au repassage à sec et ne doivent pas être observés en cas de repassage à vapeur. Pour des textiles très délicats nous conseillons l'emploi d'un chiffon.

Suggestion:

- Lors de la première chauffe, de la fumée peut sortir du fer à repasser. La cause est purement technique et cela ne doit pas vous inquiéter.

Mise en marche

5. Repasser à sec

Préparer l'appareil

- Poser le fer à repasser sur le tapis en silicone
- Séparer les vêtements à repasser sur la base du type de textile, respectivement à la température indiquée sur l'étiquette des vêtements. Repasser d'abord les vêtements qui nécessitent la température la plus basse.

Allumage de l'appareil

- Mettre le fer à repasser sur le tapis en silicone
- Brancher la fiche sur la prise de courant
- Tourner le sélecteur du fer à repasser sur la température souhaitée :
 - = fibres synthétiques (température basse)
 - = laine/soie (température moyenne)
 - = lin/coton (température élevée)

Repasser à sec

- Repasser sans appuyer sur le bouton vapeur

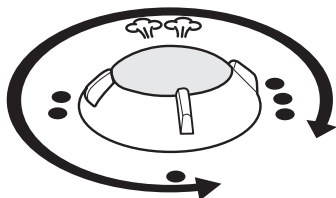

Position du fer à repasser

- Pendant les pauses de travail poser le fer sur le tapis en silicone

Après le repassage à sec

- Appuyer sur le bouton marche/arrêt (1).
- Attendre que l'appareil soit complètement refroidi.
- Le ranger dans un endroit sec et hors de la portée des enfants.

Important: ranger l'appareil seulement quand il est complètement refroidi!

Nettoyage

Attention:

- Avant de nettoyer l'appareil toujours débrancher la fiche de la prise de courant. Nettoyer l'appareil seulement quand il est complètement refroidi.
- Ne jamais plonger l'appareil dans l'eau ni le nettoyer sous l'eau courante. Ne pas utiliser de détergents ni d'objets de nettoyage abrasifs.

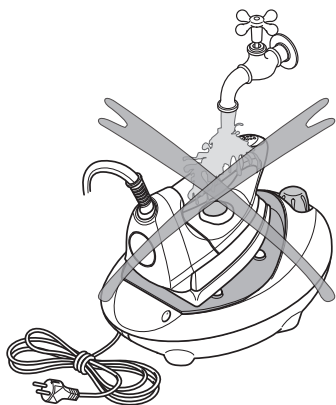

Attention:

- Ne jamais utiliser les éponges «vertes» ou «jaunes» et ne jamais nettoyer par des mouvements circulaires, cela pourrait rayer la semelle!
- Ne pas utiliser de détergents abrasifs ou corrosifs

Parties en matière plastique

- Les parties en matière plastique doivent être nettoyées avec un chiffon humide. Ensuite laisser sécher. Ne jamais utiliser d'abrasifs ni de produits chimiques corrosifs pour le nettoyage.

Rangement

Quand l'appareil n'est pas utilisé, débrancher la fiche de la prise de courant. Conserver le fer à repasser dans un endroit sec, hors de la portée des enfants. Le lieu de rangement ne doit pas avoir une température inférieure à 5 °C, pour éviter d'éventuels dommages provoqués par la congélation de l'eau.

Si l'appareil n'est pas utilisé pour une période prolongée, vider l'eau résiduelle du réservoir et protéger l'appareil de la poussière, la saleté et l'humidité.

Entretien

- Examiner régulièrement le cordon d'alimentation pour chercher d'éventuels endommagements. Les cordons endommagés doivent être immédiatement remplacés chez un centre après-vente.

Important:

- Ne jamais verser de détergents ou détartrants de tout genre dans le fer à repasser.

Problèmes de fonctionnement

Dans le cas de pannes, d'appareil défectueux ou si vous soupçonnez un dommage à la suite d'une chute, débrancher immédiatement la fiche de la prise de courant.



Les réparations doivent être effectuées exclusivement chez le centre après-vente.

Des réparations effectuées par du personnel non spécialisé peuvent entraîner de graves dangers pour l'utilisateur.

Nous n'assumons aucune responsabilité pour d'éventuels dommages causés par des réparations effectuées par du personnel non spécialisé. Dans ces cas on perd tout droit à la garantie.

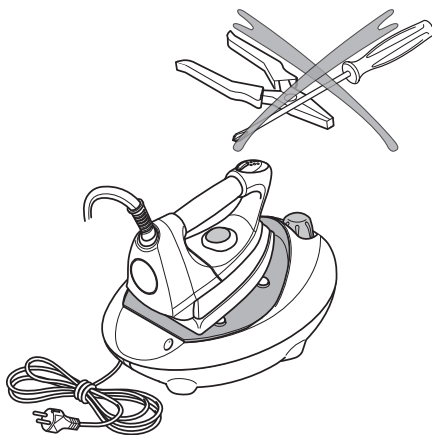
Si il n'est pas possible d'éliminer le problème à l'aide du tableau ci-dessous, adressez-vous au centre après-vente le plus proche de chez vous.



Problème	Cause possible	Solution
La vapeur n'est pas produite	Il n'y a pas d'eau dans la chaudière	Remplir avec de l'eau
	Le fer à repasser n'est pas prêt à l'emploi	Attendre que le voyant de l'interrupteur s'éteint
La semelle est froide	Le fer à repasser n'est pas allumé	Tourner le sélecteur de température sur la position souhaitée
	Sélecteur de température sur la position •	Tourner le sélecteur de température sur la position souhaitée
L'eau coule par les trous de la semelle	La semelle est trop froide pour repasser à vapeur	Déplacer le sélecteur de température sur la zone marquée entre   et ...

CE

ÍNDICE	PÁGINA
Normas de seguridad	51
Indicaciones sobre las instrucciones	53
Desembalaje	53
Lista de las partes y de los elementos de mando	54
Datos técnicos	54
Breves instrucciones para el uso	55
- Colocación	55
Puesta en marcha	56-58
Limpieza	59
Guardar el aparato	60
Mantenimiento	60
Problemas de funcionamiento	61

¡Felicitaciones! Comprando este sistema de planchado Ud tiene la garantía de un aparato de alta calidad, fabricado con gran cuidado. Con un adecuado mantenimiento el sistema de planchado asegurará óptimos resultados por un largo tiempo. Recomendamos leer atentamente las presentes instrucciones para el uso antes de poner en función el aparato por primera vez y de cumplir con cuidado las normas de seguridad.

Normas de seguridad

Antes de utilizar el aparato

- Lea atentamente las informaciones incluidas en el presente manual. Encontrará indicaciones útiles sobre el uso, la seguridad y el mantenimiento del aparato. Guarde con cuidado las instrucciones y entréguelas a los posibles futuros propietarios.
- El aparato se conforma con las normas de seguridad CE y con las leyes vigentes sobre la seguridad de los aparatos.
- Estos aparatos cumplen con las indicaciones de las directivas europeas 89/336/CEE “compatibilidad electromagnética” y 73/23/CEE “Seguridad de los aparatos eléctricos”. El aparato lleva en la placa de características la marca CE.
- El fabricante se reserva el derecho de aportar al aparato modificaciones de proyecto y equipamiento sin aviso previo.
- No ponga en función nunca el aparato si el tubo del vapor está dañado (grietas/cortes), si el cable de alimentación está dañado o si el aparato puede tener daños no visibles (por ejemplo si ha tenido una caída).
- Antes de utilizar el aparato, asegúrese de que el voltaje de su red eléctrica corresponda al indicado en la placa de características del aparato.
- La toma de corriente debe estar dotada con interruptor automático de 10 A.
- Si utiliza cables eléctricos de extensión, asegúrese de que sean adecuadas al uso y con capacidad de 10 A.
- Desenrolle completamente los cables eléctricos de extensión antes de utilizarlos.
- Asegúrese de que la toma de corriente esté dotada con toma de tierra.
- Antes de utilizar los accesorios vapor, asegúrese de que estén firmemente conectados. En el caso de que no estén instalados correctamente, el vapor que sale de las juntas puede producir quemaduras. Tener mucho cuidado.

Instrucciones generales

- Utilice el aparato sólo sobre superficies llanas y no inclinadas. No utilice el aparato en posición vertical.
- Si el aparato está dañado debido a un uso inadecuado, a una reparación o a un mantenimiento no conforme, el fabricante declina toda responsabilidad por posibles daños a personas u objetos.
- Las reparaciones deben ser efectuadas sólo por personal autorizado por el fabricante. Los aparatos reparados por personal no autorizado representan un peligro por quien los utiliza y anulan la garantía.
- El cable de alimentación debe ser substituido sólo por el personal de los centros de asistencia autorizados por el fabricante.
- Guarde el aparato en un lugar seco.
- No guarde el aparato en exteriores.
- No exponga el aparato a los agentes atmosféricos, humedad o fuentes de calor.
- Para limpiar el aparato utilice un paño seco o ligeramente húmedo.
- Utilice exclusivamente los accesorios recomendados por el fabricante.

Normas de seguridad

- El vapor sale del aparato a una temperatura muy elevada. El aparato y los accesorios pueden quemar. Evitar tocarlos. El símbolo del vapor  (símbolo 5597 de la IEC 60417-1) significa: ¡Atención peligro de quemaduras!
- No deje utilizar el aparato a los niños o a minusválidos excepto bajo estricta supervi-

Normas de seguridad

sión.

- El presente aparato no es un juguete; no deje el presente aparato eléctrico en función en presencia de los niños sin la constante supervisión de un adulto.
- Después del uso guarde el aparato en un lugar seguro y no al alcance de los niños.
- Si el aparato ha tenido una caída, desconecte de inmediato el enchufe de la toma de corriente y diríjase a los centros de asistencia técnica autorizados.
- No tire del cable o del aparato para desconectar el enchufe.
- Asegúrese de que el cable de alimentación no esté en contacto con aristas cortantes.
- No ponga en contacto con agua las partes en tensión (interruptor, enchufe, componentes electrónicos, etc.).
- Antes de cualquiera operación de mantenimiento, de limpieza y después de cada utilización, desenchufe el aparato de la toma de corriente. Deje enfriar la unidad del vapor.
- No deje el aparato en función sin vigilancia. Desenchufe el aparato si necesita ausentarse aunque sea por poco tiempo.
- Abra la caldera sólo cuando el aparato está desconectado, sin presión y frío. Desenrosque parcialmente el tapón de la caldera. Antes de desenroscarlo completamente deje salir todo el vapor residual.
- Rellene la caldera exclusivamente con agua sin añadir aditivos, perfumes y cualquiera sustancia química.
- Recomendamos no volcar o inclinar el aparato cuando está en función.
- No dirija el chorro de vapor hacia personas, animales o plantas.
- No dirija el chorro de vapor hacia electrodomésticos o aparatos eléctricos en general.
- No inserte algún objeto en las aberturas y no utilice el aparato si alguna abertura está obstruida.
- No utilice el aparato con la manos mojadas o descalzo
- No utilice el aparato en presencia de sustancias inflamables y/o explosivas,

Instrucciones para la eliminación

- El embalaje y el aparato inutilizable, deben ser eliminados según las normas vigentes en la zona de residencia.
- Ponga los materiales del embalaje en los especiales contenedores de residuos recogidos selectivamente, para que vengán reciclados adecuadamente.
- Lleve el aparato fuera de servicio en un centro de recogida.

Informaciones sobre las instrucciones

Las presentes instrucciones para el uso no pueden comprender todos los posibles empleos.

Para ulteriores informaciones o en el caso de problemas no incluidos o no descritos por completo en estas instrucciones, dirígase al Centro de asistencia técnica más cercano.

Conserve con cuidado estas instrucciones para el uso y entréguelas siempre a otro posible usuario.

Desembalaje

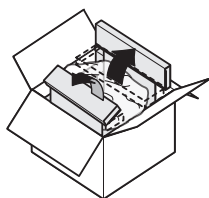

- **Extraiga el aparato del embalaje**

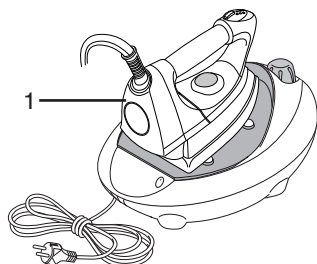

- **Averigue** que los siguientes elementos estén incluidos en el embalaje:

1. Plancha
2. Embudo

¡Elimine las bolsas de plástico, ya que pueden convertirse en un peligroso juguete para los niños!

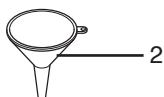

Recomendación:

Conserve el embalaje para posibles futuros transportes (por ejemplo: mudanzas, reparaciones, etc.)

Lista de las partes y de los elementos de mando

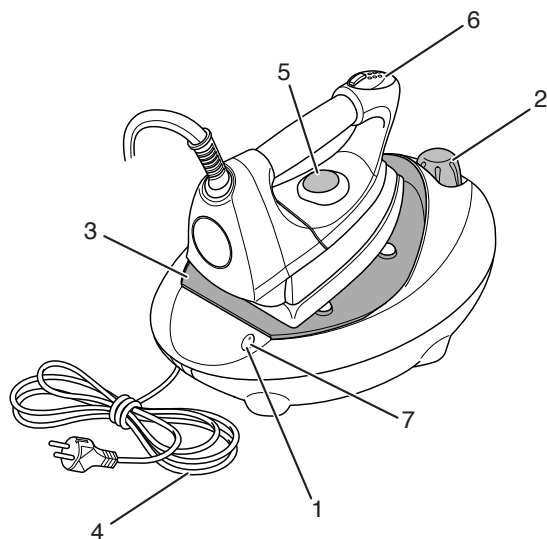

1. Interruptor general ON/OFF
2. Tapón de seguridad
3. Suela apoya-plancha
4. Cable de alimentación
5. Regulador termostato plancha
6. Pulsador emisión vapor
7. Indicador luminoso alimentación/Listo para planchar

Datos técnicos IS 55 HSM/X

Alimentación:	230V/50Hz
Potencia caldera:	1450W
Potencia de la plancha:	850W

Estas instrucciones breves incluyen sólo las indicaciones más importantes para utilizar el aparato. Para razones de seguridad recomendamos leer las instrucciones completas para el uso (vea página siguiente), donde están descritas todas las funciones más importantes. Cumplir las normas de seguridad a página 4.

1. Colocación

- Coloque el aparato sobre la suela apoya-plancha de silicona. Elija una superficie seca, estable y llana cerca de una toma de corriente eléctrica
- Utilice la plancha sólo en lugares secos
- Utilice sólo cables de extensión adecuados (3 polos con tierra y un cable con 1 mm² de sección); tener cuidado con no tropezarse con el cable

2. Rellenar con agua

- Remueva el enchufe de la toma de corriente
- Rellene la caldera con agua desenroscando el tapón de seguridad (efectúe esta operación cada vez que empieza a planchar para evitar perder tiempo cuando el aparato está caliente).
- Cierre el tapón de seguridad.

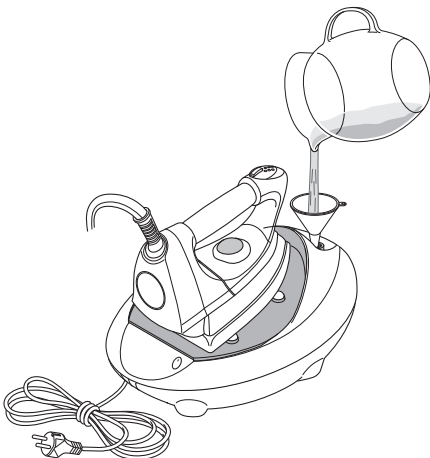

3. Poner en función

- Inserte el enchufe en la toma de corriente (230 V/50Hz)
- Ponga en función el aparato con el interruptor ON/OFF (1) (encienda el aparato sólo si está relleno con agua: de lo contrario podría calentarse demasiado), el indicador luminoso del interruptor se ilumina.
- Para planchar con vapor, ponga siempre el selector en el sector incluido entre  y «***». Espere unos minutos hasta que el agua en la caldera alcance la temperatura adecuada. El indicador luminoso del interruptor se apaga.
- Empiece a planchar presionando el pulsador del vapor de la plancha si quiere emitir vapor.
- Presione el “pulsador del vapor” de la plancha.
¡Atención: el vapor que sale es caliente!
¡Peligro de quemaduras!

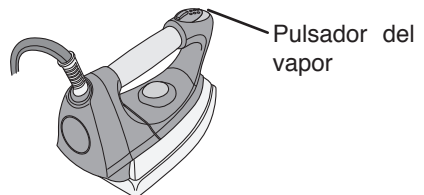

- Después de poner en función la plancha o después de una larga pausa del trabajo, dirija el primer chorro de vapor en el aire y no hacia la prenda que tiene que planchar, de manera que el agua condensada salga sin manchar la prenda
- Durante la expulsión del primer chorro de vapor, la presión se reduce rápidamente. No se trata de una avería sino del normal funcionamiento

4. Después de planchar

- Presione el interruptor ON/OFF (1).
- Deje enfriar por completo el aparato
- Guarde el aparato en un lugar seco y fuera del alcance de los niños.

Puesta en marcha

Antes de poner en función el aparato por primera vez.

Nunca olvide que una falta de atención hacia la corriente eléctrica puede llevar a consecuencias fatales. Recomendamos por lo tanto cumplir con cuidado la normas de seguridad incluidas en la página 4.

- **Antes de rellenar con agua, siempre desconecte el aparato y remueva el enchufe de la toma de corriente**
- **No toque la suela de la plancha en función: ¡Peligro de quemaduras!**
- **La suela de la plancha nunca debe entrar en contacto con el cable de alimentación.**
- **No dirija el vapor hacia personas: ¡Peligro de quemaduras!**
- **Limpie el aparato sólo cuando está desconectado y completamente frío**

1. Colocación

Elija el lugar para colocar la plancha observando las siguientes indicaciones:

- Para la plancha es posible utilizar una tabla de planchar estable con una superficie de trabajo permeable al vapor (por ejemplo, de chapa estirada)
- Tenga cuidado con que la superficie de trabajo sea llana, estable, seca y cerca de una toma de corriente
- No coloque el aparato sobre superficies calientes o cerca de llamas libres
- Utilice el aparato sólo en lugares secos
- Utilice sólo con cables de extensión adecuados (3 polos con tierra y un cable de 1 mm² de sección); tenga cuidado con no tropezarse con el cable
- Para evitar quemaduras averigüe que los niños no tengan la posibilidad de acercarse al aparato en función o de jugar con ello
- Durante la pausa del trabajo apoye la plancha sobre la suela en silicona

Atención: las tablas de planchar dotadas con un llano de madera y revestimientos “plateados” no son adecuadas, porque no dejan pasar el vapor. Debido a la gran cantidad de vapor, la madera puede dañarse.

Puesta en marcha

2. Informaciones sobre el agua

Para utilizar el sistema de planchado IS 55 recomendamos utilizar agua destilada o desmineralizada.

El **agua tratada** con sistemas de decalcificación de cualquier tipo (por ejemplo con la sal) o el agua procedente de las secadoras no es idónea ya que puede ser muy corrosiva y agresiva. **No utilice el agua tratada con filtros a cartucho** dado que los residuos (por ejemplo partículas de carbón activo) podrían bloquear la partes mecánicas del aparato.

Nunca añada al agua sustancias odorosas o adictivos de otro tipo.

El agua no tratada en la manera correcta puede causar daños al proceso de vaporización con consiguientes gastos para la limpieza y la reparación.

3. Rellenar con agua

Antes de rellenar con agua deje enfriar el generador.

- Apague el aparato con el interruptor ON/OFF.
- Espere unos minutos hasta que el agua dentro de la caldera se enfríe
- Desenrosque el tapón de seguridad con cuidado y lentamente dejando salir los residuos de vapor.
- Rellene con agua.
- Enrosque con fuerza el tapón de seguridad.
- Inserte el enchufe en la toma de corriente.
- Espere unos minutos hasta que el agua en la caldera alcance la temperatura adecuada. El indicador luminoso del interruptor se apaga.

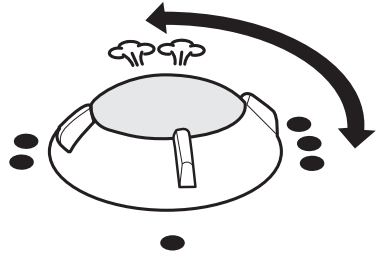
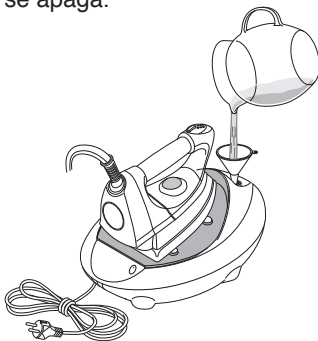

4. Selector de la temperatura

- Para planchar con vapor posicione el selector de la temperatura en el sector vapor, incluido entre «☁☁» y «•••». En esta gama de temperatura es posible planchar con vapor todos los tejidos

Recomendación:

- Los símbolos de planchado en las etiquetas se refieren únicamente al planchado en seco (lea página 11) y no deben ser considerados en el caso de planchado a vapor. Para tejidos muy delicados recomendamos el utilizzo de un paño.

Advertencia:

- Utilizando la plancha por primera vez puede que salga un ligero humo. Es debido únicamente a razones técnicas y no es motivo de preocupación

Puesta en marcha

5. Planchar en seco

Preparar el aparato

- Apoye la plancha sobre la suela de silicona
- Separe las prendas que tiene que planchar según el tipo de tejido y según la temperatura indicada en la etiqueta de las prendas. Planche primero las prendas que requieren una temperatura más baja.

Puesta en función del aparato

- Posicione la plancha sobre la suela de silicona
- Conecte el enchufe a la toma de corriente
- Posicione el selector de la plancha a la temperatura deseada:
 - = fibras sintéticas (temperatura baja)
 - = lana/seda (temperatura media)
 - = lino/algodón (temperatura elevada)

Planchar en seco

- Planche sin presionar el pulsador del vapor

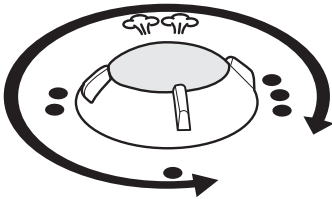

Posición de la plancha

- Durante las pausas del trabajo apoye la plancha sobre la suela de silicona

Después del planchado en seco

- Presione el interruptor ON/OFF (1).
- Deje enfriar por completo el aparato.
- Guarde el aparato en un lugar seco y fuera del alcance de los niños.

Importante: ¡guarde el aparato sólo cuando esté completamente frío!

Limpieza

Atención:

- Antes de limpiar el aparato, siempre desconecte el enchufe de la toma de corriente. Limpie el aparato sólo cuando esté completamente frío
- Nunca sumerja el aparato en agua ni lo limpie con agua corriente. No utilice detergentes ni objetos abrasivos para la limpieza

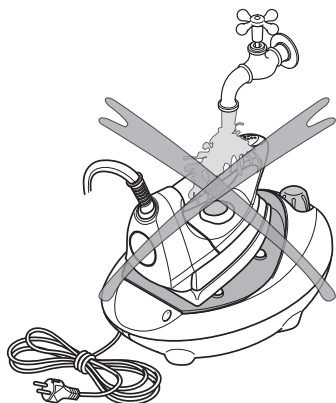

Atención:

- ¡Nunca utilice las esponjas “verdes” o “amarillas” y nunca limpie con movimientos circulares, que podrían arañar la plancha!
- Nunca utilice detergentes abrasivos o corrosivos

Partes de material plástico

- Limpie las partes de material plástico con un paño húmedo. Luego las deje secar. Nunca utilice abrasivos o productos químicos corrosivos para la limpieza.

Guardar el aparato

Cuando no utiliza el aparato, extraiga el enchufe de la toma de corriente. Guarde la plancha en un lugar seco, fuera del alcance de los niños. La temperatura del lugar donde guardar la plancha no debe ser menor de 5° C, para evitar posibles daños debidos al congelamiento del agua.

Si no utiliza el aparato por un largo periodo, vacíe el agua residual del depósito y proteja el aparato del polvo, suciedad y humedad.

Mantenimiento

- Examine regularmente el cable de alimentación para buscar posibles daños. Los cables dañados deben ser sustituidos inmediatamente en un centro de asistencia

Importante:

- Nunca utilice detergentes o decalcificantes de cualquier tipo en la plancha

Problemas en el funcionamiento



En el caso de averías, de un aparato defectivo o si tiene la duda de un daño después de una caída, desconecte de inmediato el enchufe de la toma de corriente.

Las reparaciones deben ser efectuadas exclusivamente en un centro de asistencia técnico. Reparaciones efectuadas por personal no calificado pueden causar graves peligros para el usuario.

El fabricante no es responsable para posibles daños causados por reparaciones efectuadas por personal no calificado. En estos casos el derecho a la garantía es anulado.

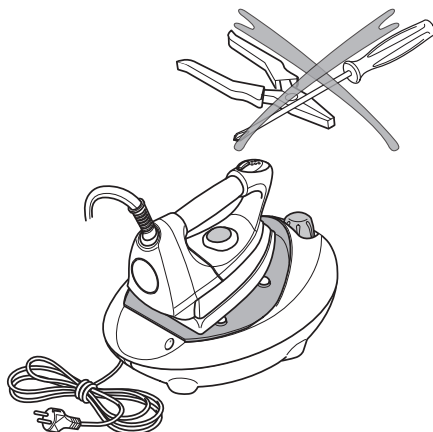
Si no es posible eliminar el problema con la ayuda de la tabla siguiente, diríjase al centro de asistencia técnico más cercano.



Problema	Posible causa	Solución
La plancha no produce vapor	Falta de agua en la caldera	Añadir agua
	La plancha no está lista para el uso	Esperar hasta que el indicador luminoso del interruptor se apague
La plancha está fría	La plancha no está en función	Poner el selector de la temperatura en la posición deseada
	Selector de temperatura en posición •	Poner el selector de la temperatura en la posición deseada
Gotas de agua salen de la plancha	La plancha está demasiado fría para planchar con vapor	Posicionar el selector de temperatura en el sector marcado entre   e ...





EUROFLEX srl
via dei Colli, 59
31058 Susegana (TV) Italy
tel. ++39.0438.661711 - fax. ++39.0438.661712
[http: www.euroflex.tv](http://www.euroflex.tv)
E-MAIL: euroflex@euroflex.tv